

Notice technique de montage BRISE-SOLEIL STANDARD

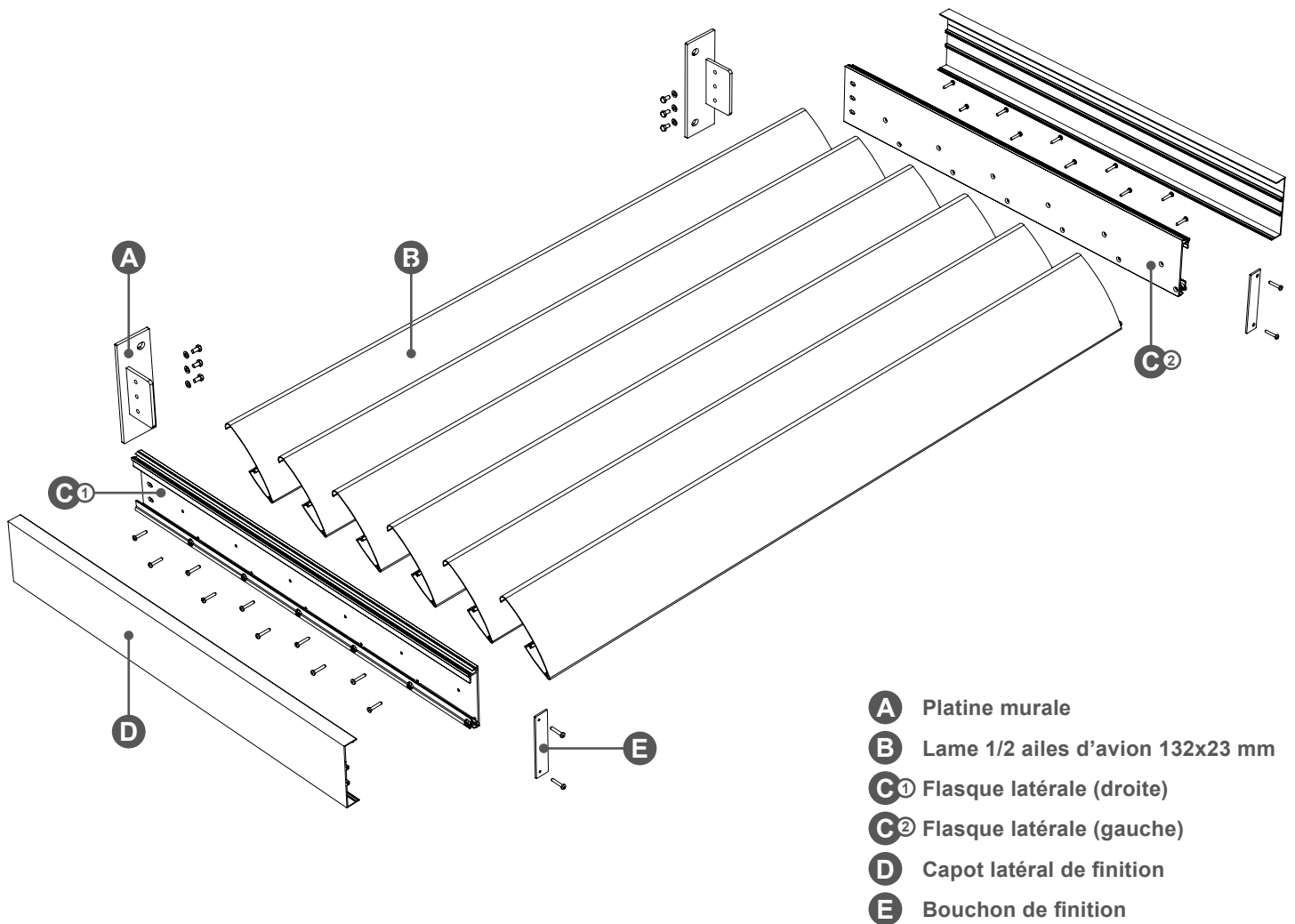

! Prérequis : Ouvrir le colis et trier à plat les composants (déclipser les deux profils composant le bandeau).

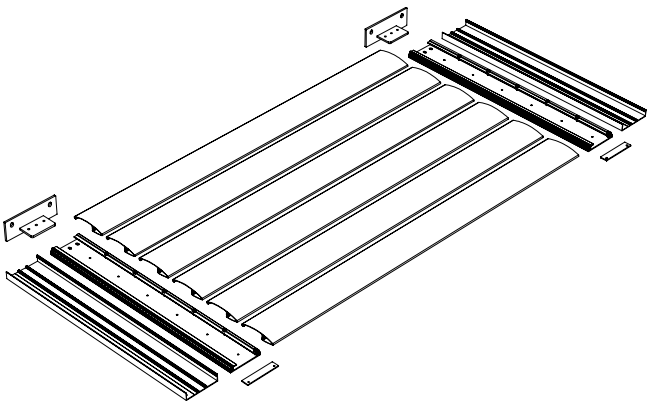

ATTENTION, LA VISSERIE DE FIXATION À LA FAÇADE N'EST PAS FOURNIE. ELLE DEVRA ÊTRE CHOISIS SELON LA NATURE DU SUPPORT (MUR).

Notice technique de montage BRISE-SOLEIL STANDARD

- 1** Visser les lames B entre les flasques latérales C1 puis C2 avec les vis tête bombé 4,2x25 (x4 par lames = 24).

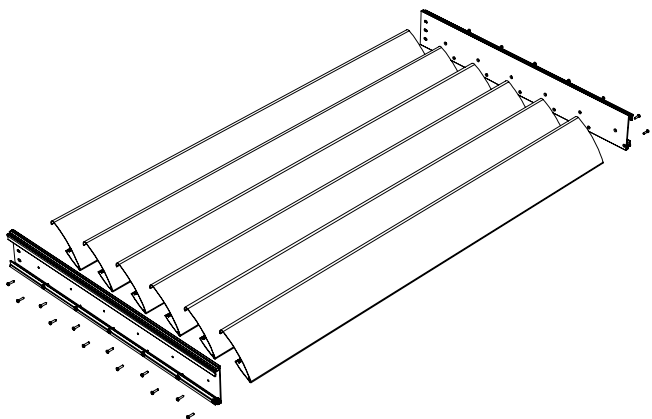

- 2** Fixer les platines A contre la façade (visserie non fournie) et vérifier l'entraxe de 1400 mm.

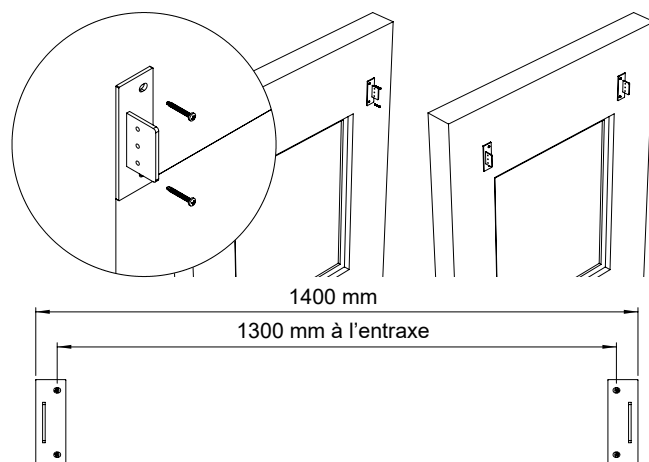

- 3** Glisser le module assemblé sur les platines A et verrouiller avec les vis tête hexagonale M6x16 et rondelles (x6).

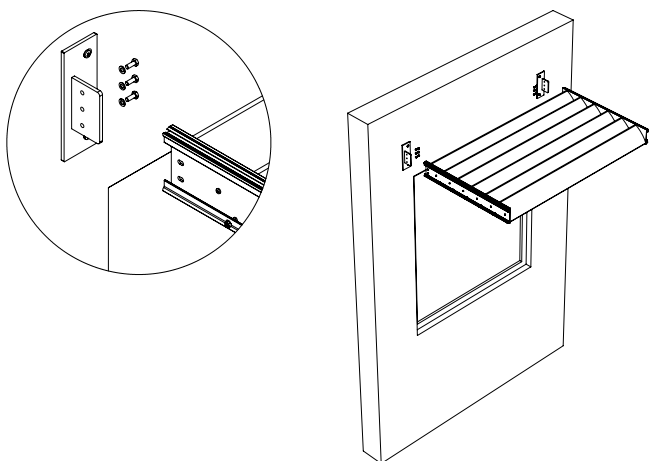

- 4** Clipper les profils bandeaux latéraux D.

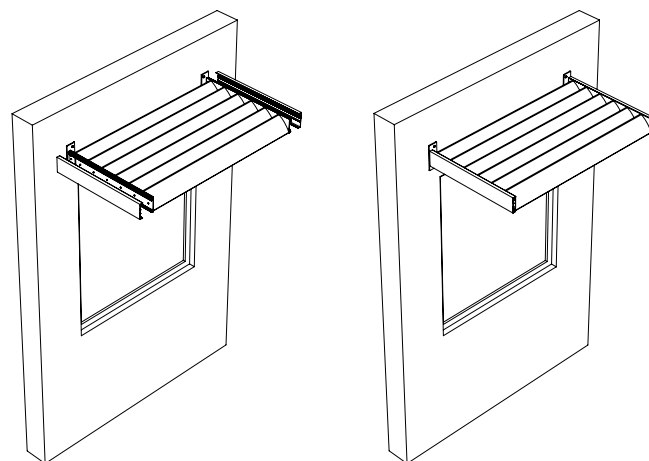

- 5** Visser les embouts de finition E avec les vis tête bombé 4,2x25 thermolaquée (x4).

