

BOITIER A CHAINE QUASAR

230 VAC – 24 VCC / FORCE 300N /
COURSE DE 500 MM

NOTICE TECHNIQUE 255xx_xA

Parc SEGRO - ZAC de Lamirault - 42 rue de Lamirault - CS20762 - 77090 COLLEGIEN - Tél. : 01 60 37 79 50 - Fax. : 01 60 37 79 89



NOTICE TECHNIQUE

DESCRIPTIF

- Moteur électrique à chaîne pour ouvrants abattants, relevants, françaises, anglaises.
- Boîtier en aluminium anodisé argent ou laqué blanc ou noir.
- Encombrement limité : 32 x 47,5 mm de section.
- Course 500mm (course de la chaîne 485 mm)
- Disponible en version 24 DC Vcc et 230 AC Vac.
- Chaîne avec doubles mailles inox résistantes à la corrosion.
- Arrêt électronique de sécurité en cas de surcharge.
- Livré avec 1 mètre de câble (Quasar) et 3 mètres (Synchro Quasar)
- La Version F-Signal permet la signalisation en ouverture et fermeture par contact libre de potentiel (3 fils supplémentaires).
- La **version SYNCHRO** comprend une unité électrique intérieure pour le contrôle de la vitesse d'ouverture/fermeture qui permet l'installation de plusieurs moteurs sur le même volet sans l'utilisation d'une centrale extérieure.
- **Version AC** : 1 Synchro Quasar AC + 1 Synchro Quasar DC (max deux couples)
- **Version DC** : max 4 Synchro Quasar DC.
- **Version DC** : avec protection **IP42**, pour une plus haute protection contre les agents atmosphériques.
- La **Version DC PONT LEVIS DRAW BRIDGE** est adaptée pour installation sur châssis à soufflet avec ouverture extérieure de 90°.
- Connecteurs de chaîne inclus et étriers non inclus.
- Facteur de service de 50%

Le facteur de service correspond à la durée maximum de mise sous tension du moteur à +20°C. En limitant la durée de fonctionnement du moteur, la température se maintiendra en dessous de la limite admissible. Au-delà le moteur peut être endommagé. Certains moteurs électriques sont équipés d'un relais thermique mais celui-ci n'est pas une protection contre les surcharges ou certaines surchauffes.

S2 : fonctionnement de courte durée, soit 5 min en continu suivi d'un repos suffisant au refroidissement.

S3 – 15 % : il correspond à une alimentation maximale de 90 secondes toutes les dix minutes

GAMME

Couleur	Noir	Blanc	Gris
QUASAR 24 Vcc	25511-0A	25512-0A	25513-0A
QUASAR 24 Vcc F-Signal	25511-5A	25512-5A	25513-5A
QUASAR 24 Vcc IP 42	25711-3A	25712-3A	25713-3A
QUASAR 230 Vac	25521-0A	25522-0A	25523-0A

Couleur	Noir	Blanc	Gris
SYNCHRO QUASAR 24 Vcc	25511-1A	25512-1A	25513-1A
SYNCHRO QUASAR 24 Vcc F-Signal	25511-6A	25512-6A	25513-6A
SYNCHRO QUASAR 24 Vcc Draw-Bridge	25721-3A	25722-3A	25723-3A
SYNCHRO QUASAR 230 Vac	25521-1A	25522-1A	25523-1A
SYNCHRO QUASAR 24 Vcc IP 42	25711-7A	25712-7A	25713-7A
Synchro QUASAR 24 Vcc IP 42 F- Signal	25511-8A	25512-8A	25513-8A

CARACTERISTIQUES TECHNIQUES

Modèle	Version DC	Version AC	Version Synchro AC
Alimentation	24 Vcc	230 Vac	230 Vac
Puissance	22 W	48 W	45 W + 45 W
Courant absorbé	0,9 A	0,4 A	
Commande	Inversion de polarité	-	
Vitesse sans charge	15 mm/s		
Courses possibles	500 mm		
Force de poussée	300 N		
Force de traction	300 N		
Force de blocage	2500 N		
Connexion parallèle	OUI		
Facteur de service	50%		
Fin de course	Arrêt électronique		
Indice de protection	IP40 (IP 42)	IP 40	

Modèle	Quasar DC	Quasar DC F -Signal	Synchro Quasar DC	Synchro Quasar DC F -Signal	Synchro Quasar DC Draw-Bridge	Quasar AC	Synchro Quasar AC
Câble	1,5 m 2 fils	1,5 m 5 fils	3 m 5 fils	2 x 3 m 5 fils 3 fils	3 m 5 fils	1,5 m 3 fils + terre	2 x 3 m 3 fils + terre 5 fils

VERSION SYNCHRONISABLE :

- Raccordement de base avec 5 fils, plus éventuellement 3 fils complémentaires pour la fonction F-Signal (fin de course intégré au moteur)
- Ils sont préconisés dans les cas suivants :
 - Si la fenêtre est particulièrement large (> 1200 mm)
 - Si le poids est trop important.
- La synchronisation doit être faite de manière à avoir un moteur " maître " et un "esclave" et les deux moteurs doivent être réglés pour la même course.
- La version QUASAR Synchro comprend une platine électronique pour le contrôle de la vitesse d'ouverture et de la fermeture pour l'installation de plusieurs moteurs sur le même ouvrant sans nécessité d'une centrale complémentaire.

CALCUL DE LA FORE D'OUVERTURE OU DE FERMETURE :

- F = Force demandée pour l'ouverture ou la fermeture
- P = Poids de la fenêtre (seulement partie mobile)
- C = Course d'ouverture de la fenêtre (course de l'actionneur)
- H = Hauteur de la fenêtre

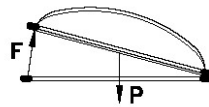
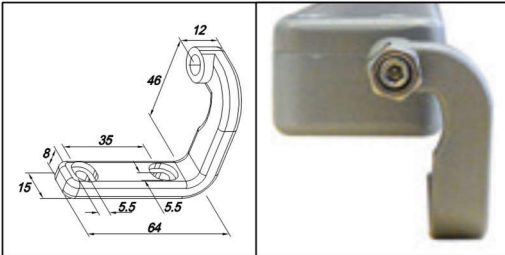

Pour coupes ou chiens-assis horizontales
 $F = 0,54 \times P$

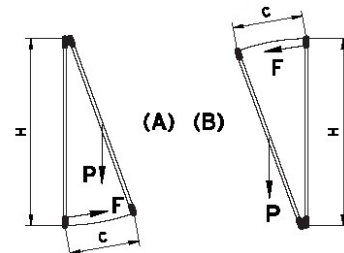

Pour fenêtre de saillie (A)
ou à vasistas (B)
 $F = (0,54 \times P) \times (C : H)$

DIMENSIONS :

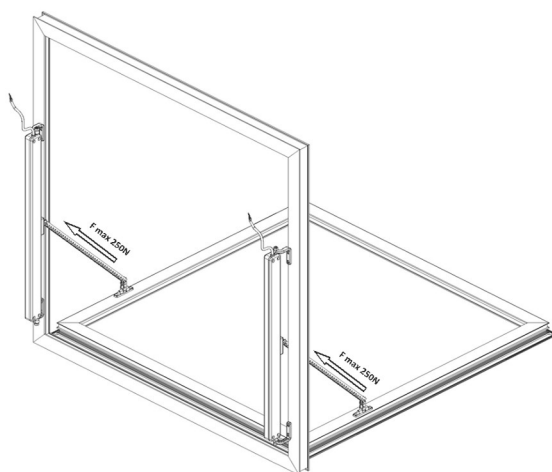
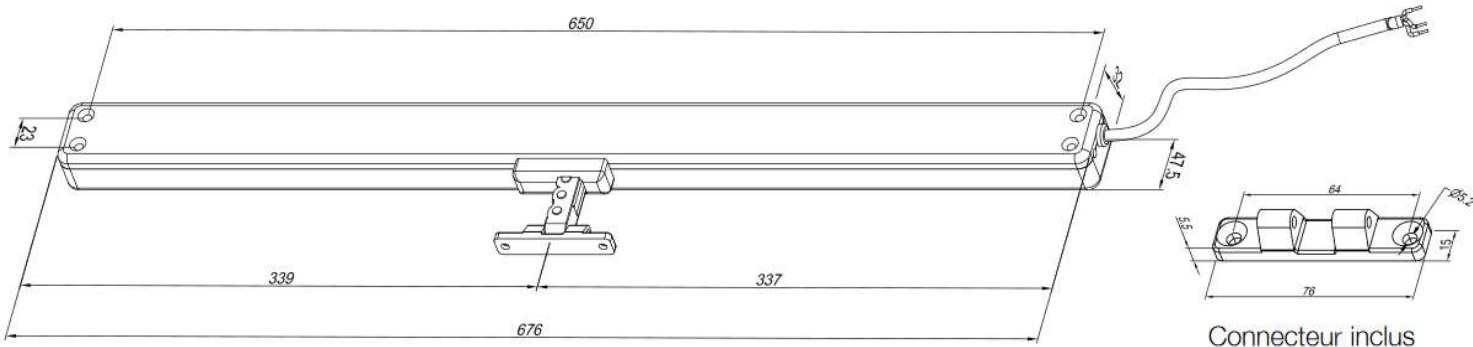

Installation du Synchro Quasar DC Draw-Bridge sur châssis abattant en ouverture extérieure à 90°

Synchro Quasar DC Draw-Bridge ont un guide de chaîne spéciale qui permet l'ouverture correcte du châssis en évitant à la chaîne de courber.

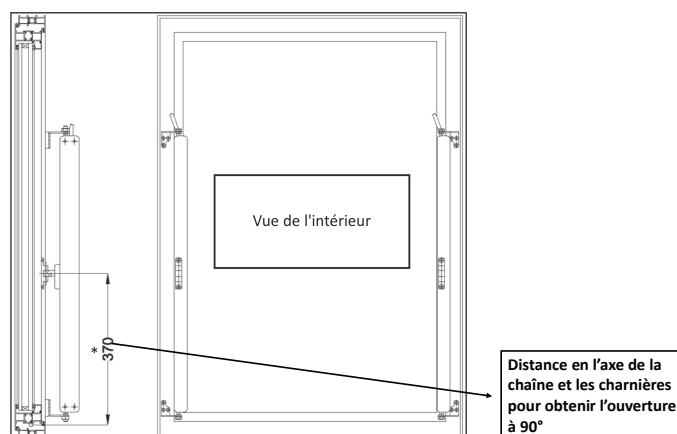

ACCESSOIRES :

- 25050-15 : Etriers moulés - Noir
- 25050-16 : Etriers moulés - Blanc
- 25050-14 : Etriers moulés - Gris

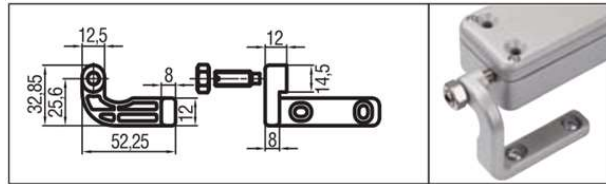

- 25050-1 : Etriers pivotants longs - Noir
- 25050-2 : Etriers pivotants longs - Blanc
- 25050-3 : Etriers pivotants longs - Gris

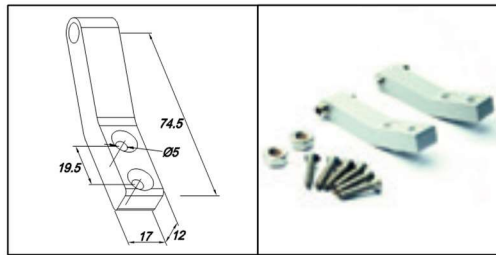

- 25050-20 : Etriers réglables « Z » moulés – Noir
- 25050-21 : Etriers réglables « Z » moulés - Blanc
- 25050-33 : Etriers réglables « Z » moulés - Gris

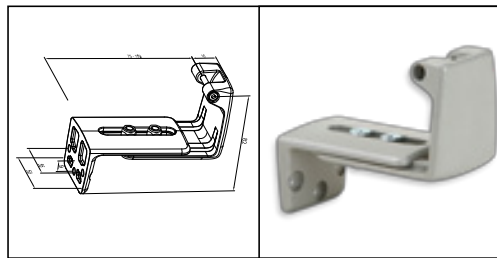

- 25050-8 Etriers longs et minces gris RAL 9006
- 25050-9 Etriers longs et minces noir RAL 9005
- 25050-10 Etriers longs et minces blanc

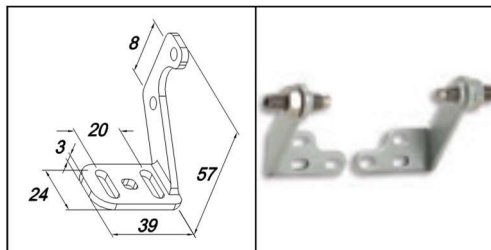

- 25050-11 Etriers courts et minces gris
- 25050-12 Etriers courts et minces noir
- 25050-13 Etriers courts et minces blanc

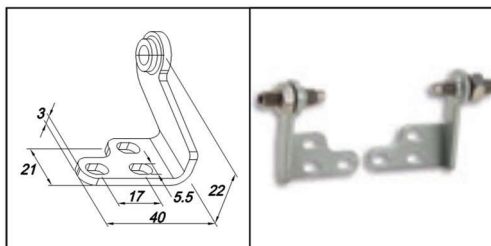

- 25050-2 Connecteur plat gris
(à utiliser avec les étriers pivotants)

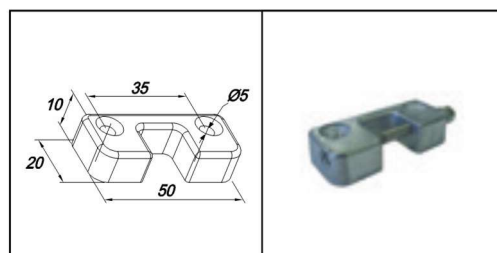

INSTALLATION

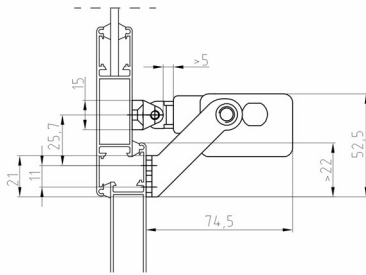

Installation frontale avec étriers longs et minces

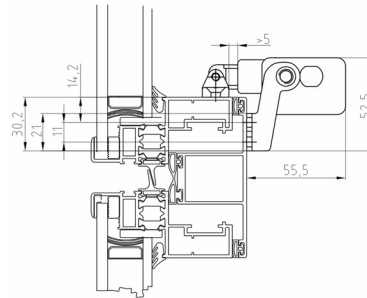

Volet caché avec étriers court et minces

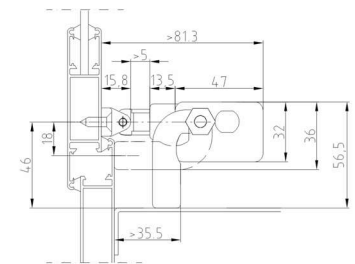

Avec ou sans dormant avec étriers moulés

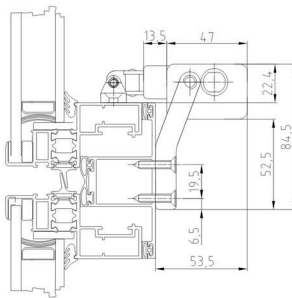

Installation sur dormant

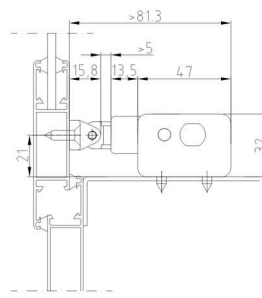

Installation avec étriers longs

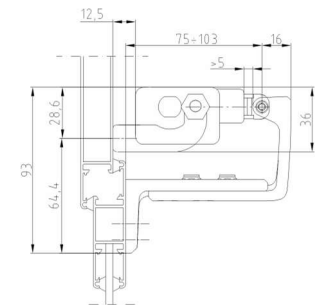

Installation sur dormant avec étrier réglable Z

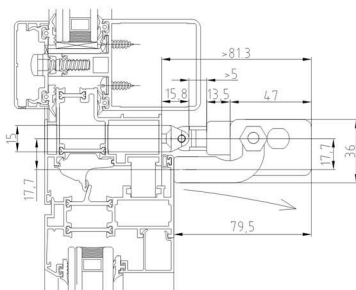

Installation sur volet avec étriers moulés

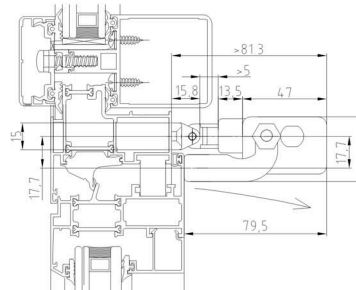

Installation sur volet avec étriers longs

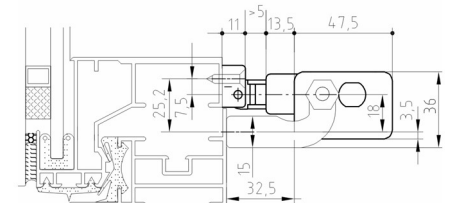

Installation avec connecteur plat

INSTALLATION SUR CHASSIS ABATTANT MONTAGE SUR APPUI :

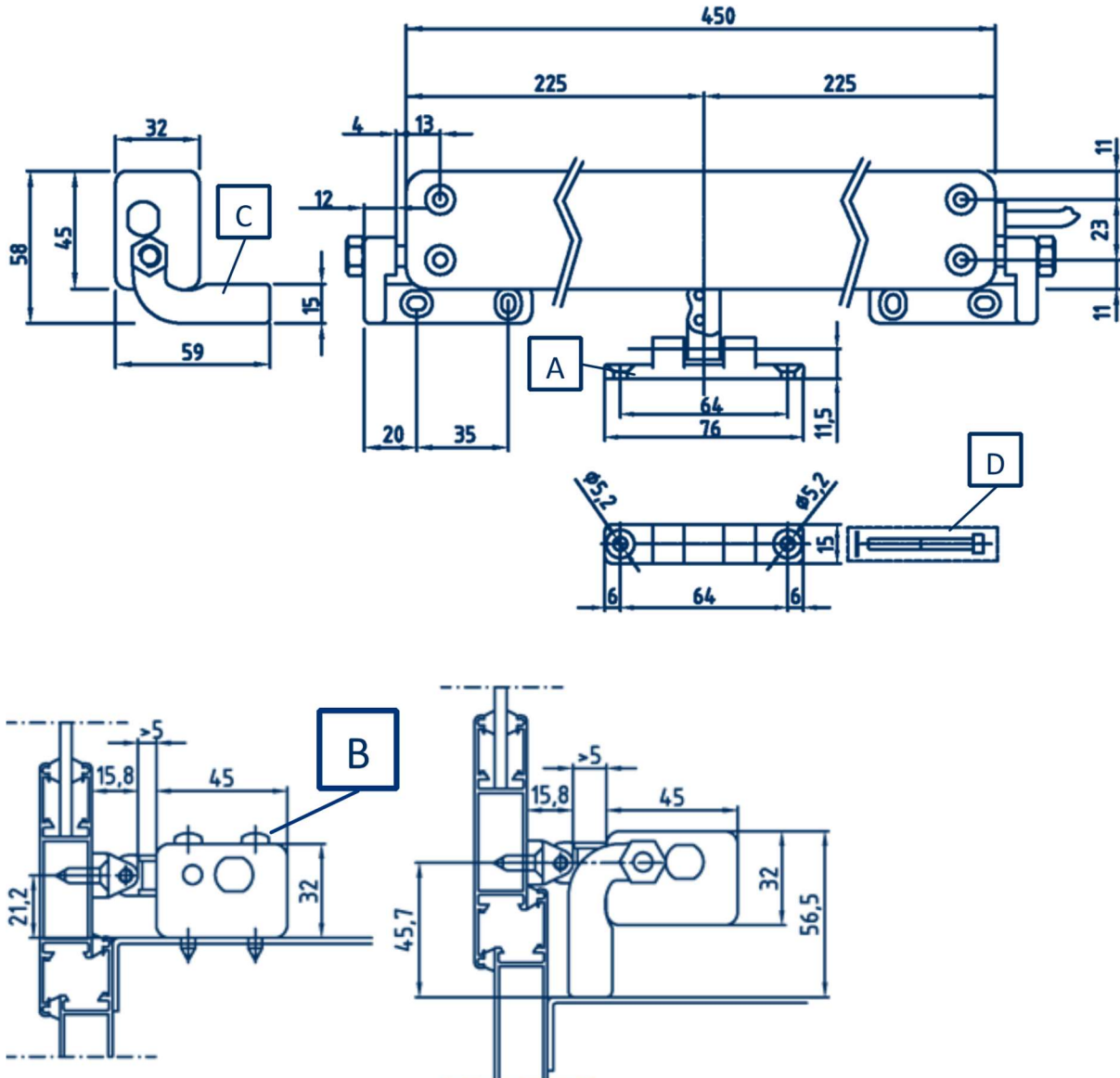

- ✓ Tracer la ligne médiane du châssis et percer les trous.
- ✓ Fixer le connecteur "A" à l'aide des vis (fournies en standard)
- ✓ le moteur doit être directement fixé sur l'appui à l'aide des vis "B" (non fournies) ou bien avec le kit de étriers pivotants "C" en cas de fenêtres dont la hauteur est inférieure à 1500 mm
- ✓ Les deux brides pivotantes doivent être montées, une à droite et une à gauche.
- ✓ Attention : l'extrémité de la chaîne et la fente du connecteur "A" doivent être alignées.
- ✓ Fixer la chaîne au connecteur "A" au moyen de la vis "D".

INSTALLATION SUR CHASSIS RELEVANT MONTAGE SUR DORMANT AVEC ÉTRIERS MOULÉS :

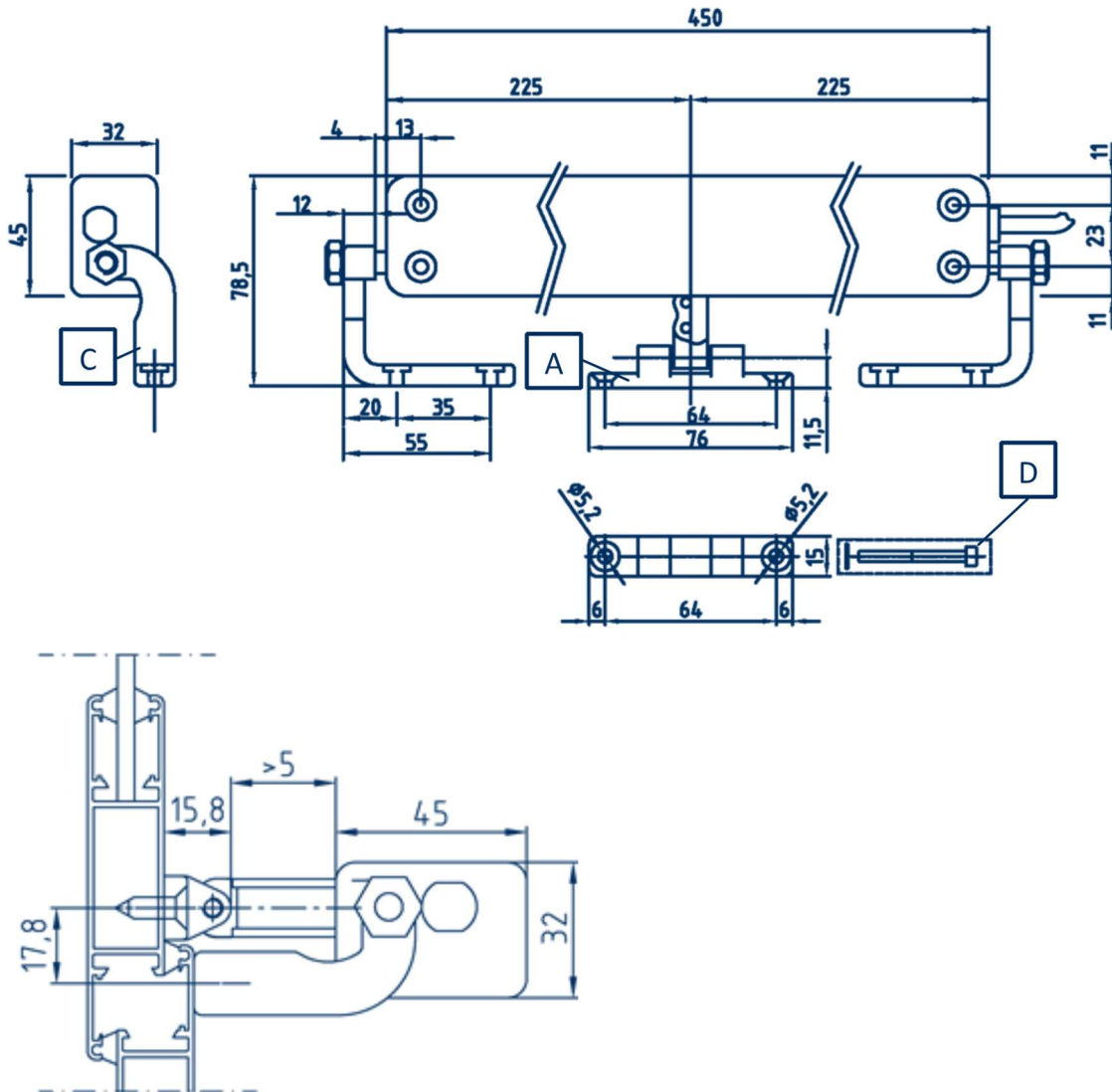

- ✓ Tracer la ligne médiane du châssis et percer les trous.
- ✓ Fixer le connecteur "A" à l'aide des vis (fournies en standard)
- ✓ le moteur doit être fixé avec le kit étriers pivotants "C"
- ✓ Les deux brides pivotantes doivent être montées, une à droite et une à gauche.
- ✓ Attention : l'extrémité de la chaîne et la fente du connecteur "A" doivent être alignées.
- ✓ Fixer la chaîne au connecteur "A" au moyen de la vis "D".

INSTALLATION SUR CHASSIS RELEVANT MONTAGE SUR DORMANT AVEC ÉTRIERS PIVOTANTS LONGS :

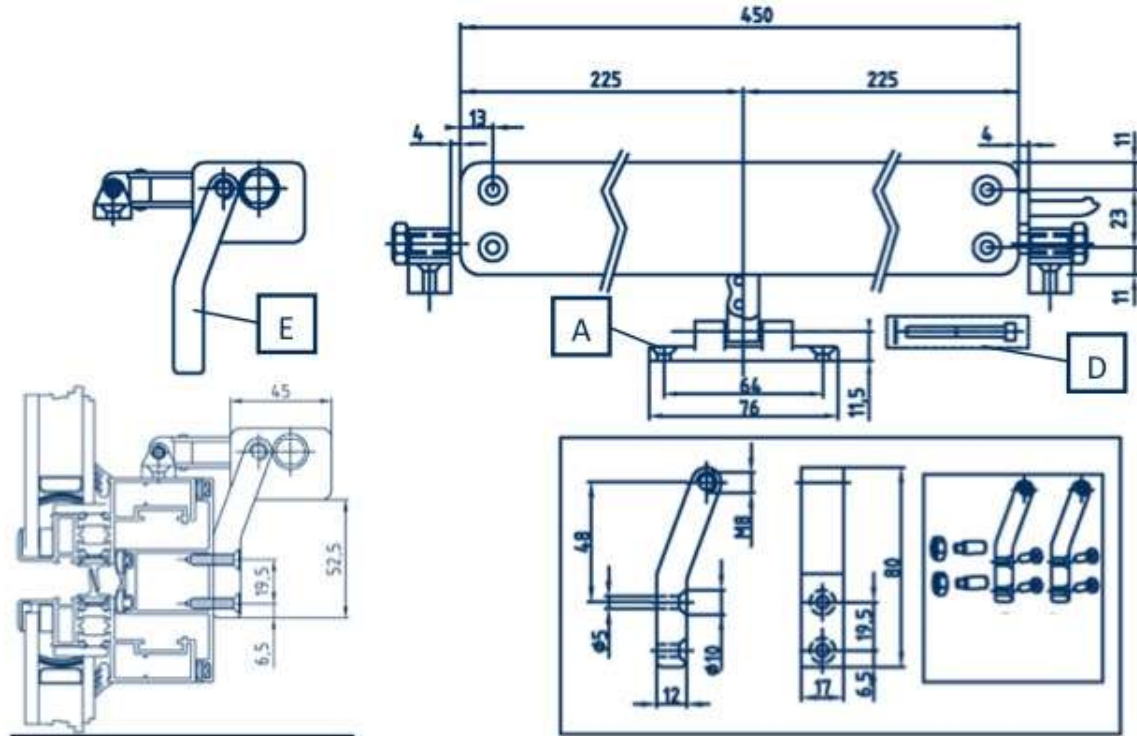

- ✓ Tracer la ligne médiane du châssis et percer les trous.
- ✓ Fixer le connecteur "A" à l'aide des vis (fournies en standard)
- ✓ le moteur doit être fixé avec le kit étriers pivotants "E"
- ✓ Les deux brides pivotantes doivent être montées, une à droite et une à gauche.
- ✓ Attention : l'extrémité de la chaîne et la fente du connecteur "A" doivent être alignées.
- ✓ Fixer la chaîne au connecteur "A" au moyen de la vis "D".

INSTALLATION SUR CHASSIS ABATTANT AVEC ÉTRIERS RÉGLABLE ET ÉTRIERS MOULÉS :

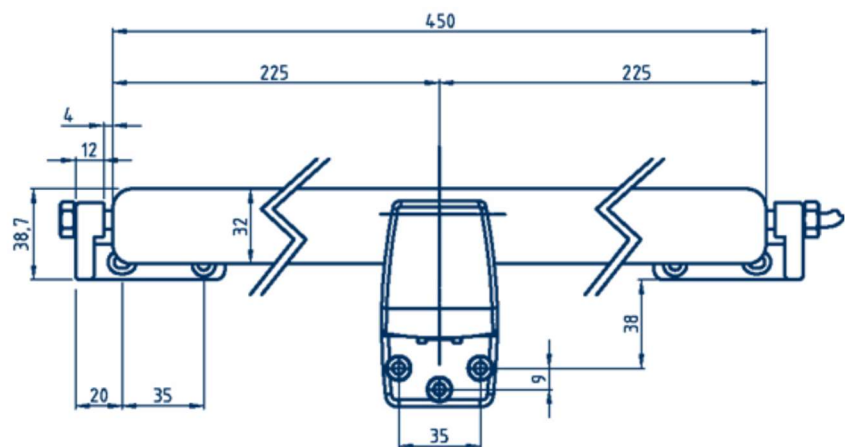
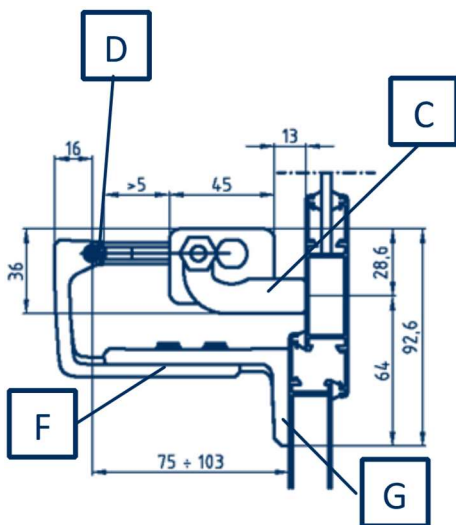
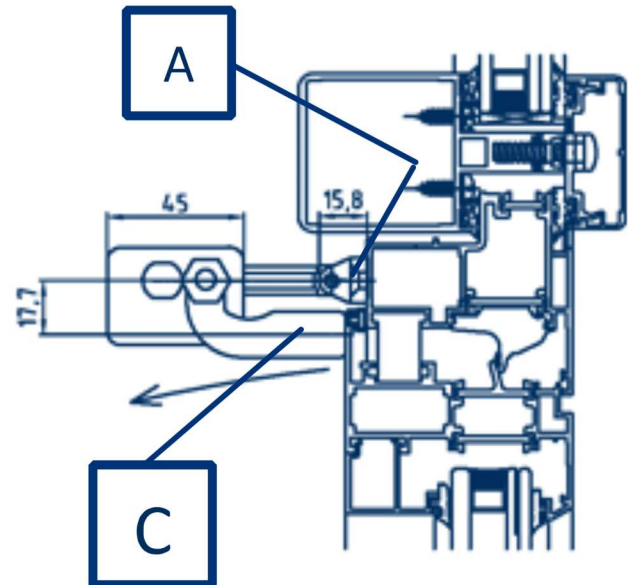
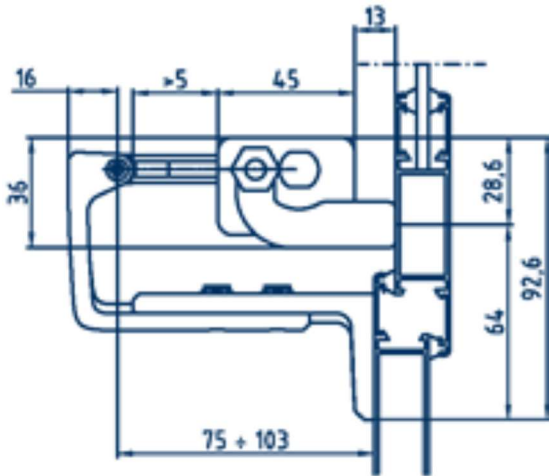

- ✓ Tracer la ligne médiane du châssis et percer les trous.
- ✓ Fixer le connecteur "A" à l'aide des vis (fournies en standard).
- ✓ Fixer l'étrier "F" (vis "G" non fournies) sur l'ouvrant.
- ✓ Le moteur doit être fixé avec le kit étriers pivotants "c"
- ✓ Les deux brides pivotantes doivent être montées, une à droite et une à gauche.
- ✓ Attention : l'extrémité de la chaîne et la fente du connecteur "A" doivent être alignées.

AVERTISSEMENTS DE SÉCURITÉ

Ce moteur doit être monté exclusivement sur des châssis se trouvant hors de portée.

Lors de l'installation, faire attention aux pièces en mouvement: risque d'écrasement

Les châssis à soufflet doivent être dotés de compas à arrêt.

L'actionneur doit être installé par du personnel spécialisé et qualifié. Avant de procéder au montage, contrôler que :

- Les performances de l'actionneur sont bien conformes à l'application prévue.
- Les profils et les accessoires du châssis sont correctement dimensionnés pour supporter les contraintes produites par l'actionneur.
- Les accessoires du châssis et l'absence d'obstacles permettent une course complète d'ouverture.
- Les installations électriques existantes sont bien conformes aux normes en vigueur.
- Les caractéristiques de l'alimentation électrique correspondent à celles qui sont indiquées dans les données techniques de l'actionneur.

Avant d'effectuer le branchement électrique de l'actionneur :

- S'assurer que la ligne n'est pas sous tension.
- Équiper le réseau d'alimentation d'un dispositif omnipolaire de déconnexion (conformément à la norme CEI EN 60335-1).

En cas d'actionneur installé sur un vantail mobile, contrôler que le câble d'alimentation n'est soumis à aucune contrainte durant le fonctionnement.

En cas de châssis accessible depuis une hauteur du sol inférieure à 2,5 m, doter le système de commande d'un arrêt d'urgence près du même châssis.

Lors des opérations de montage et démontage de l'actionneur, adopter des mesures adéquates pour prévenir toute fermeture accidentelle du châssis pouvant provoquer des lésions aux personnes (heurt - écrasement - coupure - cisaillement).

Vous pouvez installer deux actionneurs (ou plus) sur la même fenêtre (uniquement dans les versions "SYNCHRO").
Hauteur minimale de la fenêtre: utiliser le kit de brides pivotantes sur des fenêtres présentant une hauteur inférieure à 900 mm.

Durant l'utilisation de l'actionneur, observer les instructions suivantes :

- Eviter toute pénétration de liquide dans l'actionneur
- Attendre l'arrêt total des parties en mouvement avant de s'y approcher
- Contrôler visuellement, au moins une fois par an, que le câble d'alimentation n'est pas endommagé et qu'il ne présente aucun autre signe d'usure.

Ne pas ouvrir sur le moteur ou en démonter des parties ; en cas d'anomalies ou câble endommagé, s'adresser au fournisseur.

RACCORDEMENT

QUASAR AC / DC / DC F-SIGNAL / SYNCHRO QUASAR DC / SYNCHRO QUASAR DC F-SIGNAL

