

# Notice technique de montage option ventilation partielle, électrique ou pneumatique pour Bluesteel DV pneumatique

## Technical instructions for installation of partial ventilation for double flap, pneumatic or electric

Fourniture Bluetek  
Provided by Bluetek

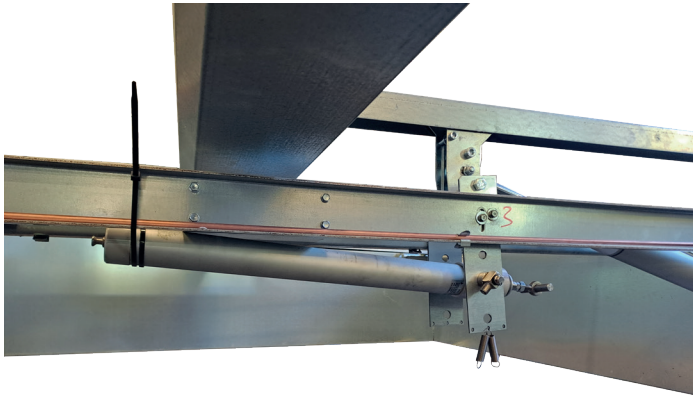

Vérin pneumatique (livré préassemblé dans l'appareil)  
Pneumatic jack (Pre-assembled delivered in the device) (X 1)

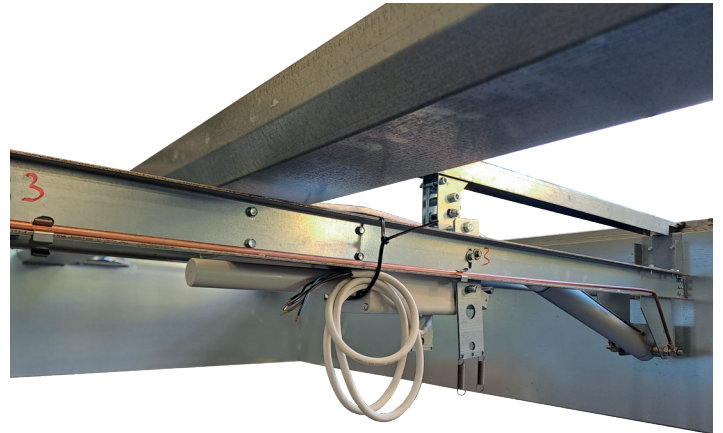

Vérin électrique (livré préassemblé dans l'appareil)  
Electric jack (Pre-assembled delivered in the device) (X 1)

Ou livré en kit, ajout de l'option par la suite  
Or delivered as a kit, adding the option later

Pneumatique  
Pneumatic

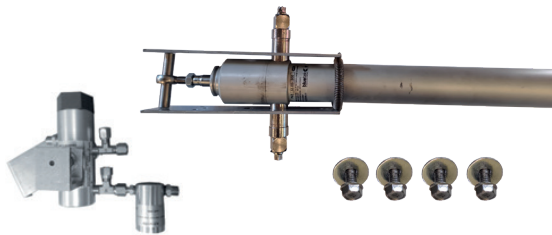

Electrique  
Electric



Outillage à prévoir  
Tools to be provided



Visseuse  
Screwing machine

+



Douille de 8  
8mm Socket



Clé plate de 17 & 19  
17 & 19 mm spanner



Pince coupante  
Wire cutter



Pince plate  
Flat clamp

# Notice technique de montage option ventilation partielle, électrique ou pneumatique pour Bluesteel DV pneumatique

## Technical instructions for installation of partial ventilation for double flap, pneumatic or electric

Montage  
Installation

### CAS PRÉMONTÉ / PREASSEMBLED CASE

- 1** Retirer l'axe de verrouillage  
Remove the locking pin



- 2** Couper les colliers  
Cut the necklaces

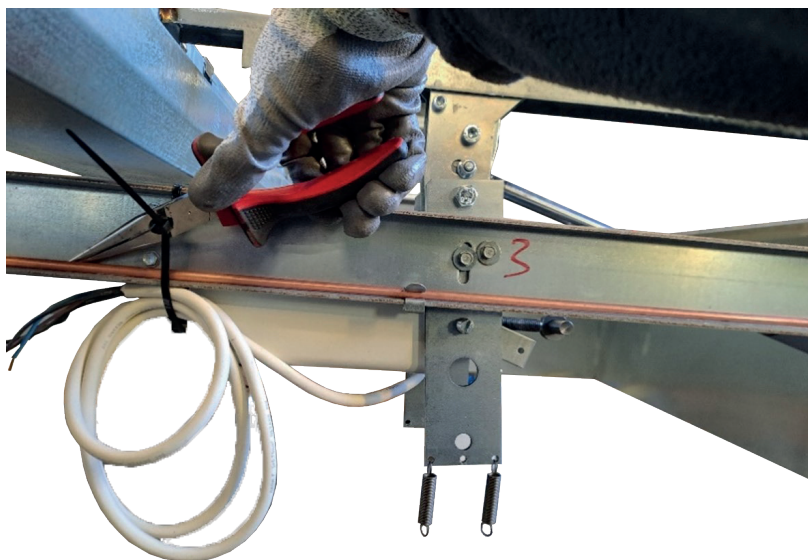

- 3** Mettre en place les ressorts  
Install the springs

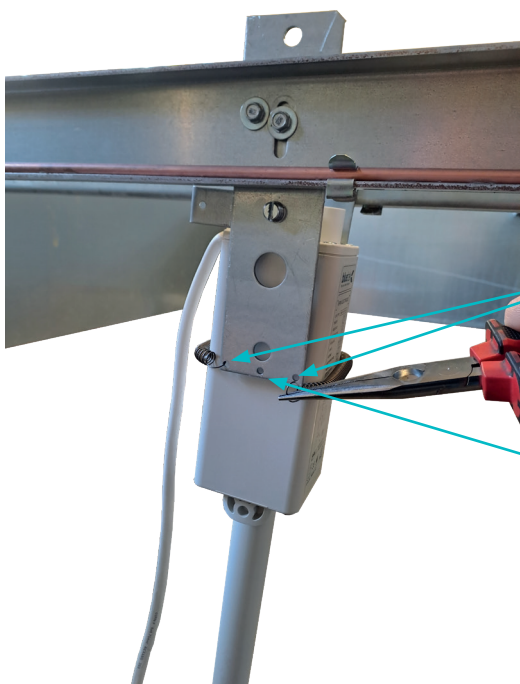

Trous pour version électrique  
Holes for the electric version

Trou pour version pneumatique  
Hole for the pneumatic version

# Notice technique de montage option ventilation partielle, électrique ou pneumatique pour Bluesteel DV pneumatique

## Technical instructions for installation of partial ventilation for double flap, pneumatic or electric

### Montage Installation

#### CAS POUR LE KIT / CASE FOR THE KIT

- 1** Retirer la variante de verrouillage  
Remove lock variant

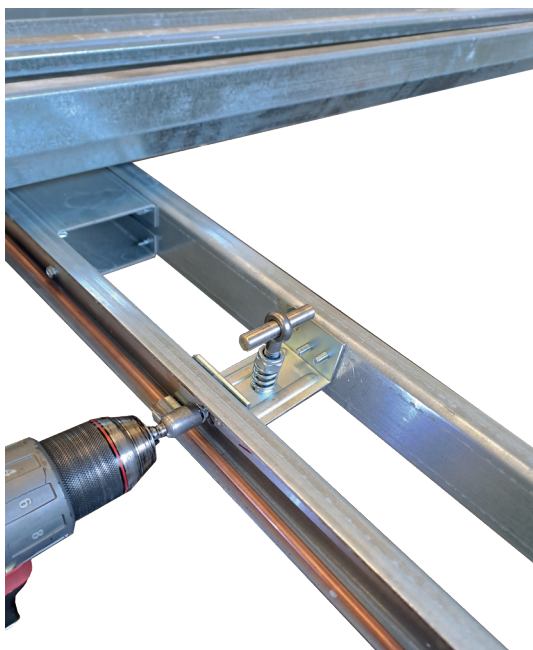

- 2** Fixer l'option ventilation  
Fix the ventilation option



Rondelle large au centre  
Wide washer in the center

- 3** Régler la hauteur de l'axe de verrouillage pour assurer la bonne fermeture de l'appareil.  
Bloquer le réglage à l'aide du contre écrou.  
Adjust the height of the locking pin to ensure that the unit closes properly. Secure the adjustment with the lock nut.



# Notice technique de montage option ventilation partielle, électrique ou pneumatique pour Bluesteel DV pneumatique

## Technical instructions for installation of partial ventilation for double flap, pneumatic or electric

Montage  
Installation

### RACCORDEMENT ÉLECTRIQUE / ELECTRICAL CONNECTION

Le câble d'alimentation doit être raccordé à un boîtier assurant l'étanchéité et l'arrêt de traction. Le raccordement électrique est détaillé sur la notice imprimée sur le vérin.

The power supply cable must be connected to a box that ensures watertightness and strain relief. The electrical connection is detailed in the instructions printed on the cylinder.

### RACCORDEMENT PNEUMATIQUE / PNEUMATIC CONNECTION

Effectuer le raccordement pneumatique entre le thermofusible et le vérin de ventilation  
Carry out the pneumatic connection between the thermofuse and the ventilation jack

Cas particulier / ajout de l'option par la suite :  
thermofusible à changer.  
Remplacer celui en place par celui fourni dans le kit puis raccorder les flexibles  
Special case / adding the option later :  
thermofuse to change. Replace the one already in place by the new one provided in the kit and connect the flexibles

