

BOITIER A CHAINE TWIN QUASAR DC COMMUNICANT 24VCC-FORCE 600N / COURSE 500MM

NOTICE TECHNIQUE 250xx – 4A

11 rue des Campanules - CS 30066 - 77436 MARNE-LA-VALLÉE cedex 2 - Tél. : 01 60 37 79 50 - Fax. : 01 60 37 79 89



NOTICE TECHNIQUE

DESCRIPTIF

- Moteur électrique à double chaîne pour ouvrants abattants, relevants, françaises et anglaises.
- Très puissant 600 N
- Boîtier en aluminium moulé (argent) ou laqué (blanc ou noir)
- Course 500 (course de la chaîne : 485 mm)
- Adapté aux châssis de dimensions importantes.
- Encombrement limité : 37 X 69 mm de section.
- Chaîne à double maille inox résistantes à la corrosion.
- Fin de course fermeture électronique par détection d'un courant de surcharge.
- Fin de course fermeture électronique par détection d'un courant de surcharge.
- Installation possible sur profils PVC renforcés.
- Livré sans étrier.
- Livré avec 3 mètres de câble.

GAMME

Couleur	Noir	Blanc	Gris
TWIN QUASAR DCCOMMUNICANT 24 Vcc	25061-4A	25062-4A	25063-4A

CARACTERISTIQUES TECHNIQUES

Données	
Alimentation	24 Vcc
Courant absorbé	1,8A
Commande	Par inversion de polarité
Fin de course	Arrêt électronique
Vitesse à vide	15 mm/s
Courses possibles	500 mm
Force (poussée et traction)	600 N
Force de blocage	5000 N
Indice de protection	IP40
Facteur de service	50%
Accès pour le paramétrage	2 X 3 ml câble
Raccordement électrique	3 m câble (8 pôles) 2 broches-alimentation 3 broches-synchronisations (en option) 3 broches-interrupteurs (en option)
Ligne communication Bus	3 m câble (5 broches) 5 broches (Modbus RTU-IN/OUT)
Commande	Programmable
Connexion en parallèle	oui
Fin de course	électronique
Signalisation	Toute les caractéristiques via BUS LINE
Protection	électronique

PARAMETRES DE COMMUNICATION : Par défaut, les paramètres de communication sont :

- Vitesse : 9600b/s
- Parité : aucune
- Bits de stop : 1

La modification des paramètres de communication s'effectue avec le logiciel de configuration du moteur. Table Modbus transmise sur demande.

PARAMETRES PROGRAMMABLES :

- Course
- Pourcentage d'ouverture
- Vitesse en ouverture et fermeture
- Force en ouverture et fermeture
- Position réelle de fermeture du châssis
- Tolérance de la position de fermeture
- Longueur et vitesse de fermeture « soft »

FEEDBACK :

- Ouverture et fermeture complète
- Pourcentage d'ouverture et position de la chaîne
- Configuration des paramètres et scénarios
- Identification de la position du boîtier dans le bâtiment
- Statistiques
- Commandes d'état
- Éventuelles pannes

SCENARIOS :

- Réduction du risque d'écrasement
- Vitesse synchronisée pour boîtiers posés sur le même châssis
- Fermeture « soft » du châssis
- Fonctionnement silencieux en aération
- Interrupteur local du châssis y compris en présence de contrôle centralisé

CALCUL DE LA FORE D'OUVERTURE OU DE FERMETURE :

F = Force demandée pour l'ouverture ou la fermeture

P = Poids de la fenêtre (seulement partie mobile)

C = Course d'ouverture de la fenêtre (course de l'actionneur)

H = Hauteur de la fenêtre

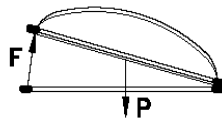

Pour coupoles ou chiens-assis
horizontales
 $F = 0,54 \times P$

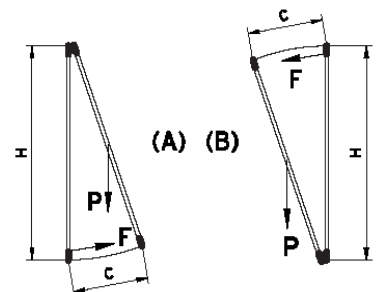

Pour fenêtre de saillie (A)
ou à vasistas (B)
 $F = (0,54 \times P) \times (C : H)$

DIMENSIONS :

Dimensions du Twin Quasar

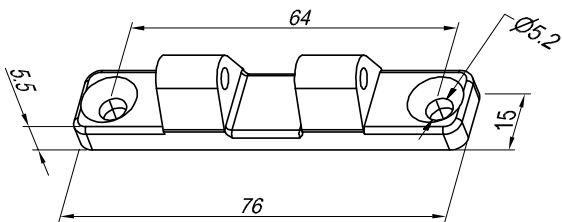
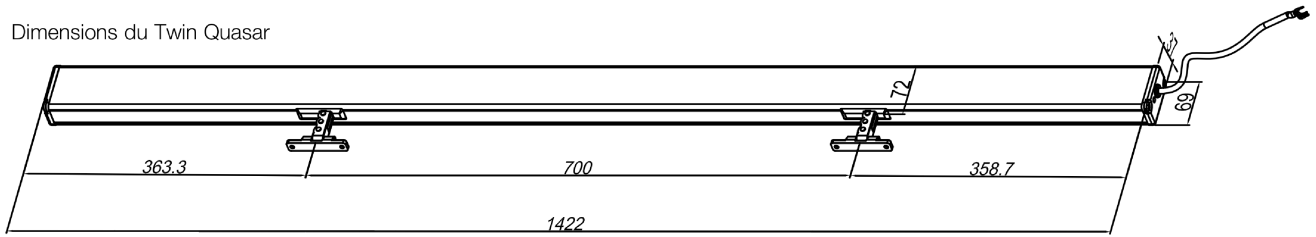

Connecteur inclus



ACCESSOIRES :

25050-23 : Kit étriers pivotant Aluminium anodisé

25050-24 : Kit étriers pivotant Noir

25050-25 : Kit étriers pivotant Blanc

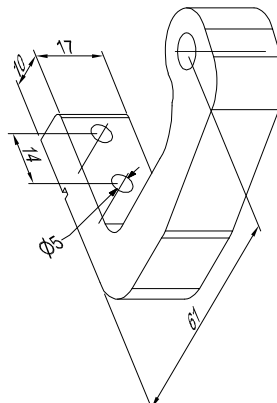
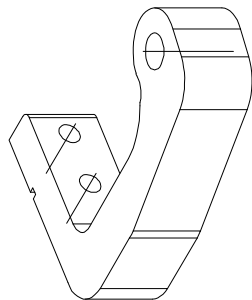
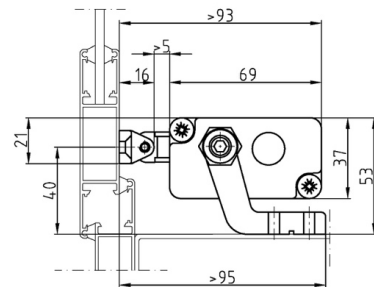
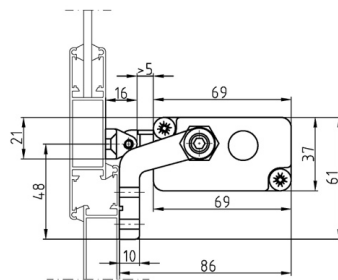

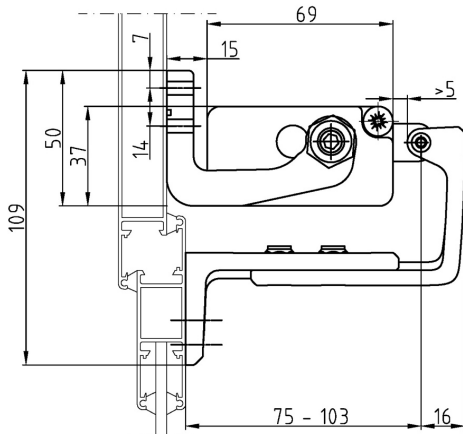

- 25050-29 : kit pour châssis à soufflet Noir Twin Vega
- 25050-30 : kit pour châssis à soufflet Blanc Twin Vega
- 25050-32 : kit pour châssis à soufflet Gris Twin Vega



INSTALLATION

- Tracer la ligne médiane du châssis et percer les trous.
- Fixer le connecteur "A" à l'aide des vis (fournies en standard)
- L'actionneur doit être fixé avec le kit de brides pivotantes "C"
- Les deux brides pivotantes doivent être montées, une à droite et une à gauche.
- Attention : l'extrémité de la chaîne et la fente du connecteur "A" doivent être alignées.
- Fixer la chaîne au connecteur "A" au moyen de la vis "D"

Châssis relevant, montage sur dormant, montage sur appui :

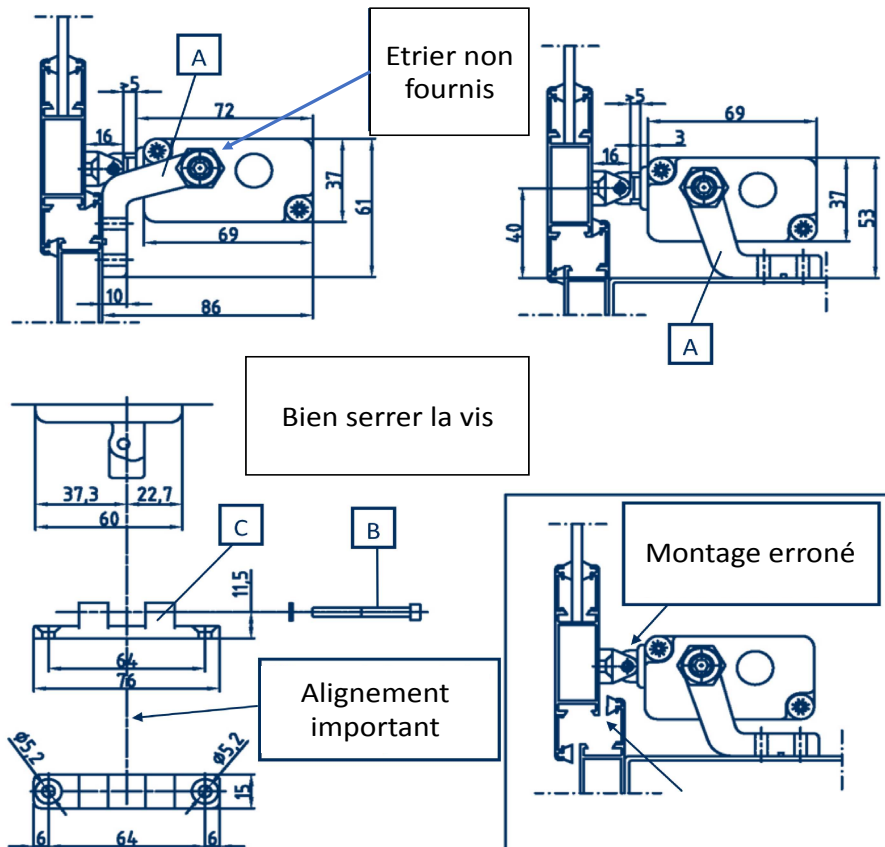

Châssis abattant, montage sur dormant :

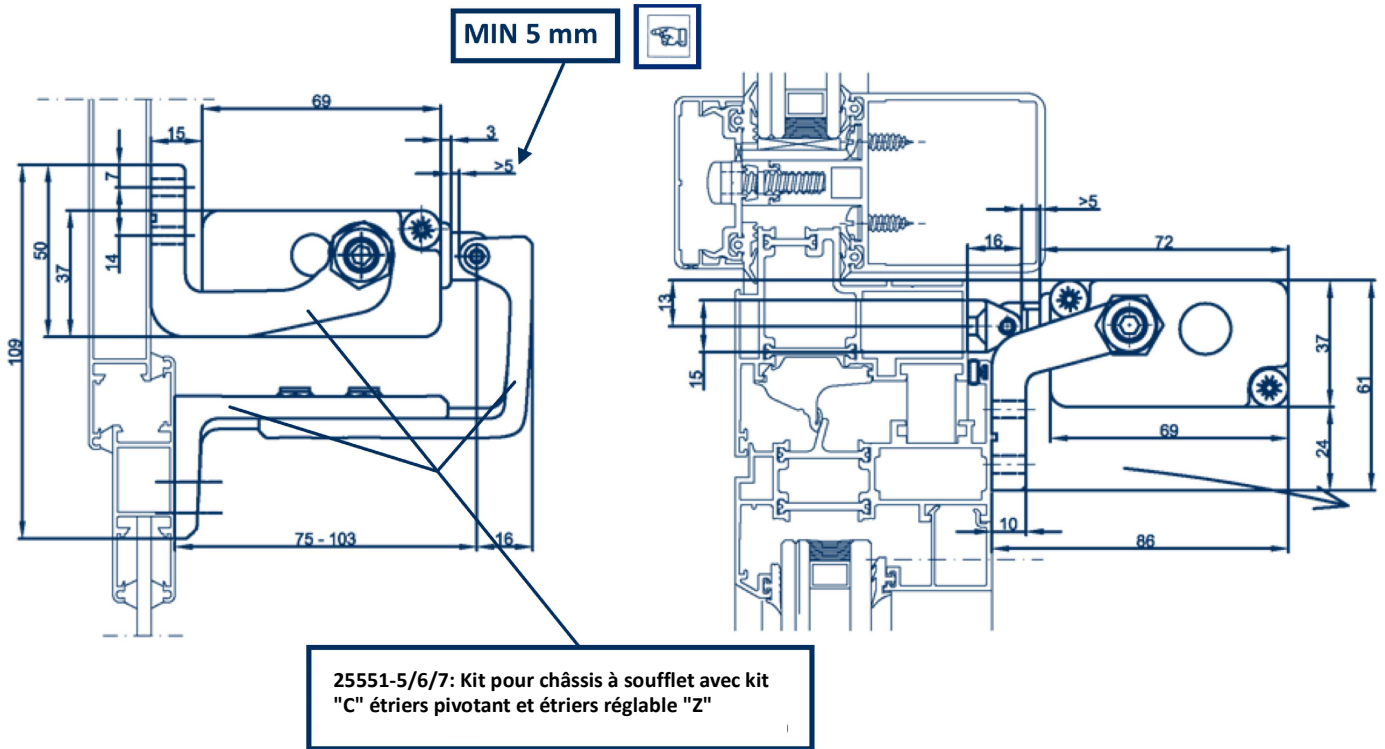

AVERTISSEMENTS DE SÉCURITÉ

Ce moteur doit être monté exclusivement sur des châssis se trouvant hors de portée des personnes.

Lors de l'installation, faire attention aux pièces en mouvement: risque d'écrasement.

Les châssis à soufflet doivent être dotés de compas à arrêt.

L'actionneur doit être installé par du personnel spécialisé et qualifié.

Avant de procéder au montage, contrôler que :

- Les performances de l'actionneur sont bien conformes à l'application prévue.
- Les profils et les accessoires du châssis sont correctement dimensionnés pour supporter les contraintes produites par l'actionneur.
- Les accessoires du châssis et l'absence d'obstacles permettent une course complète d'ouverture.
- Les installations électriques existantes sont bien conformes aux normes en vigueur.
- Les caractéristiques de l'alimentation électrique correspondent à celles qui sont indiquées dans les données techniques de l'actionneur.

Avant d'effectuer le branchement électrique de l'actionneur :

- S'assurer que la ligne n'est pas sous tension.
- Équiper le réseau d'alimentation d'un dispositif omnipolaire de déconnexion (conformément à la norme CEI EN 60335-1).

En cas d'actionneur installé sur un vantail mobile, contrôler que le câble d'alimentation n'est soumis à aucune contrainte durant le fonctionnement.

En cas de châssis accessible depuis une hauteur du sol inférieure à 2,5 m, doter le système de commande d'un arrêt d'urgence près du même châssis.

Lors des opérations de montage et démontage de l'actionneur, adopter des mesures adéquates pour prévenir toute fermeture accidentelle du châssis pouvant provoquer des lésions aux personnes (heurt - écrasement - coupure - cisaillement).

Ne pas installer deux actionneurs sur le même châssis

Utiliser le kit de brides pivotantes sur des fenêtres présentant une hauteur inférieure à 1500 mm

Durant l'utilisation de l'actionneur, observer les instructions suivantes :

- éviter toute pénétration de liquide dans l'actionneur
- attendre l'arrêt total des parties en mouvement avant de s'y approcher
- contrôler visuellement, au moins une fois par an, que le câble d'alimentation n'est pas endommagé et qu'il ne présente aucun autre signe d'usure.

Ne pas ouvrir sur le moteur ou en démonter des parties; en cas d'anomalies ou câble endommagé, s'adresser au fournisseur.

CONFIGURATION DU BOITIER A CHAINE :

- Pour pouvoir changer les paramètres de fonctionnement du boîtier grâce à l'interface graphique, le BMSline Setup Kit est nécessaire.
- Le software pour la configuration se trouve sur la clé USB fournie avec le Kit.
- Suivez les instructions dans le manuel d'utilisation de la BMSLine Setup Kit. Au cas où les boîtiers seraient programmés de façon inadéquate, en n'utilisant pas le BMSline fourni dans le BMSLine, Setup Kit, UCS ne se considérerait pas comme responsable d'éventuels dommages causés par un mauvais fonctionnement dû à la programmation des moteurs BMS.

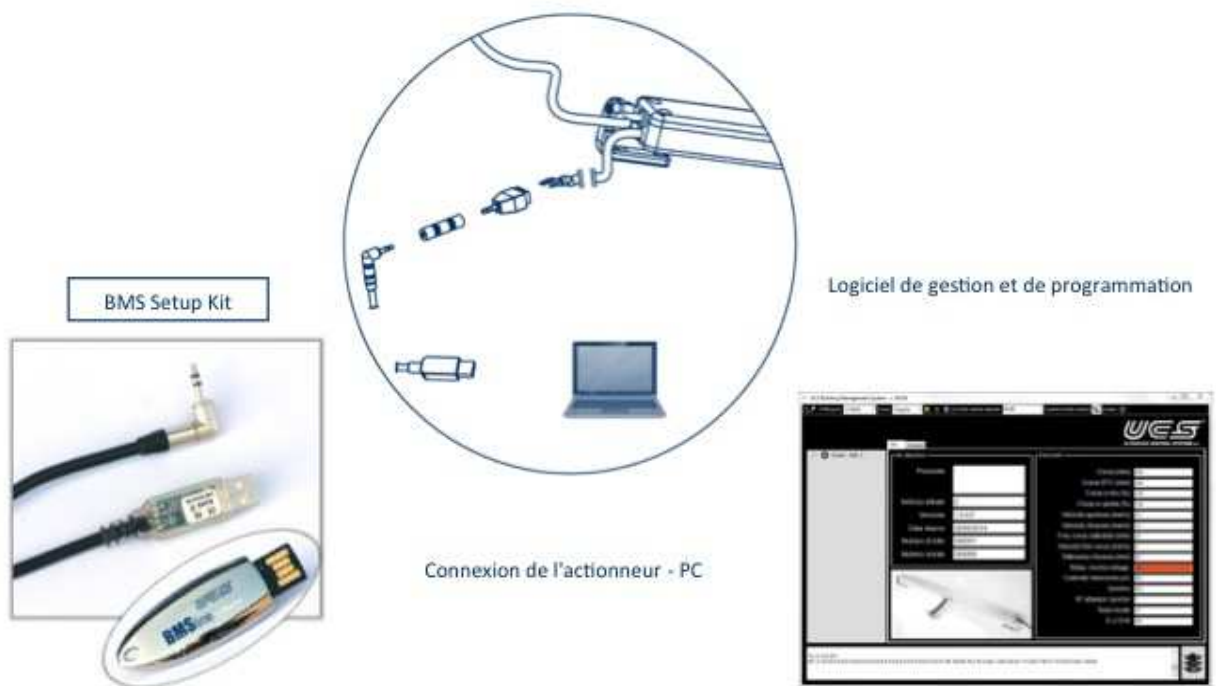

BRANCHEMENT ELECTRIQUE

COMUNICATION A UN RESEAU MODBUS :

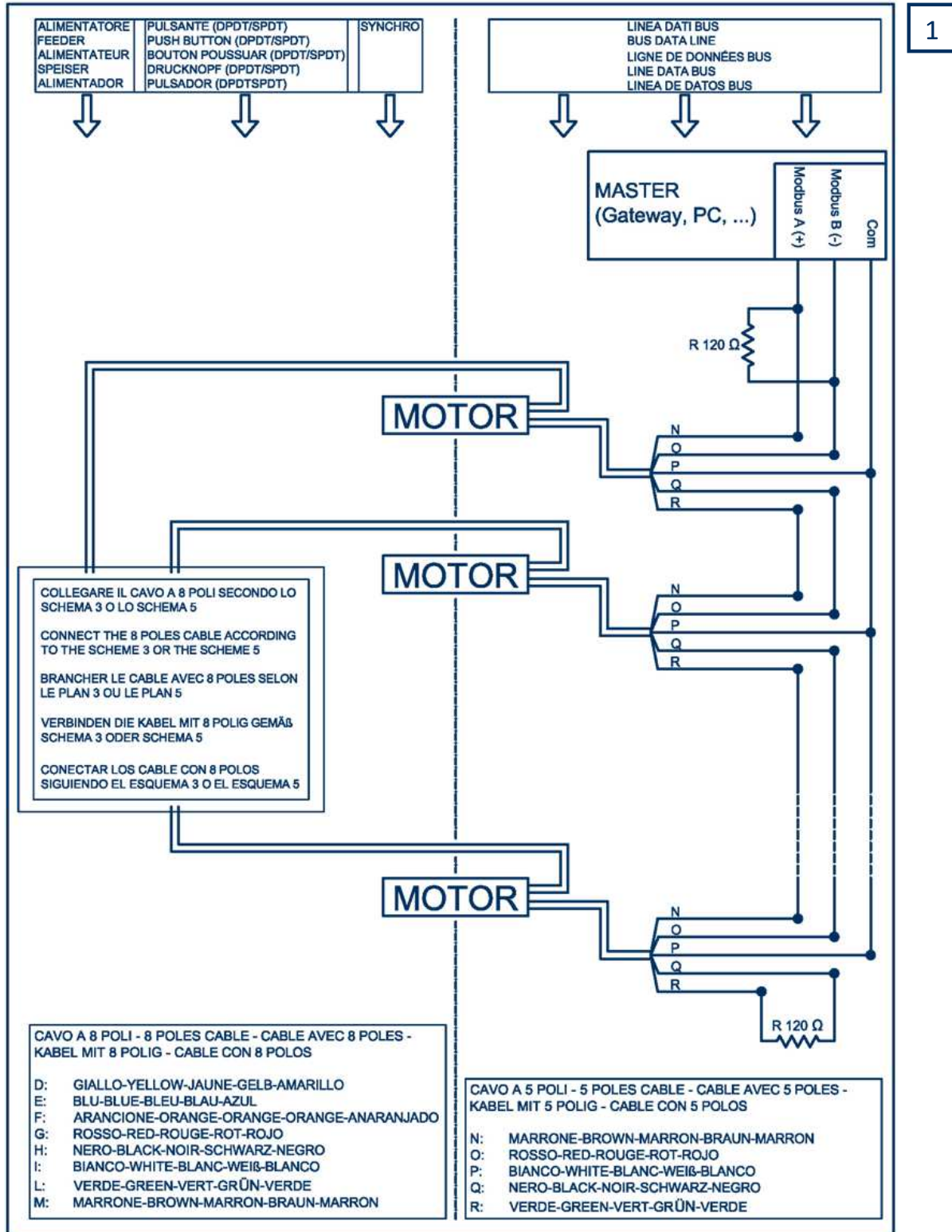

CONTROLE A INVERSION DE POLARITÉ MOTEUR SEUL :

2

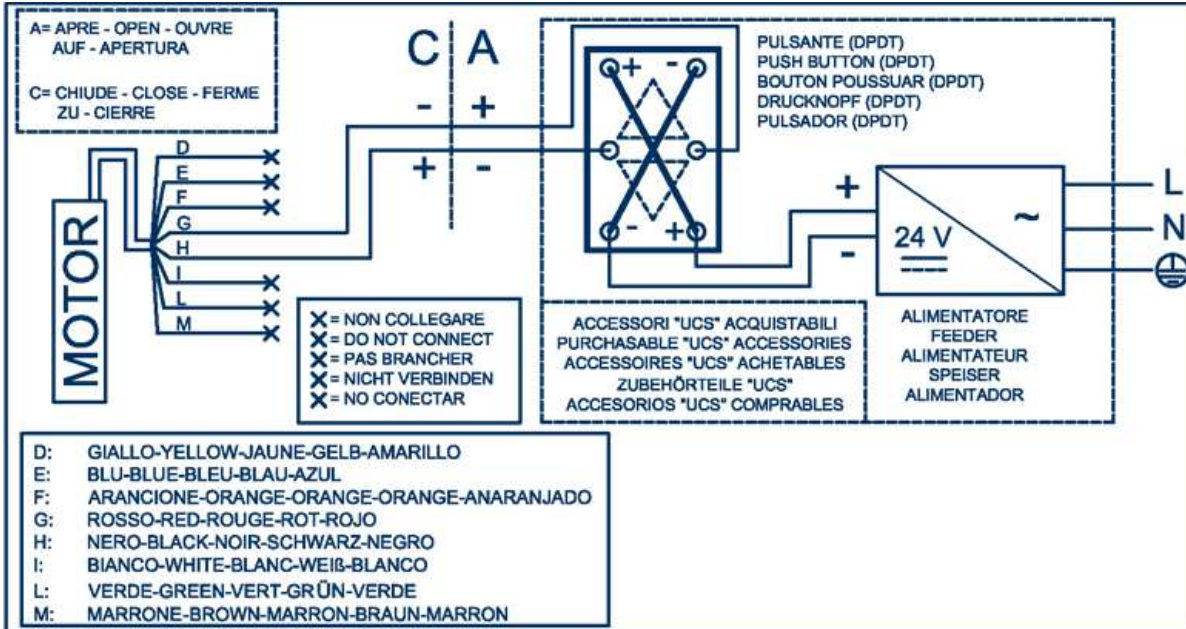

CONTROLE A INVERSION DE POLARITÉ MOTEUR SNCHRONISÉS

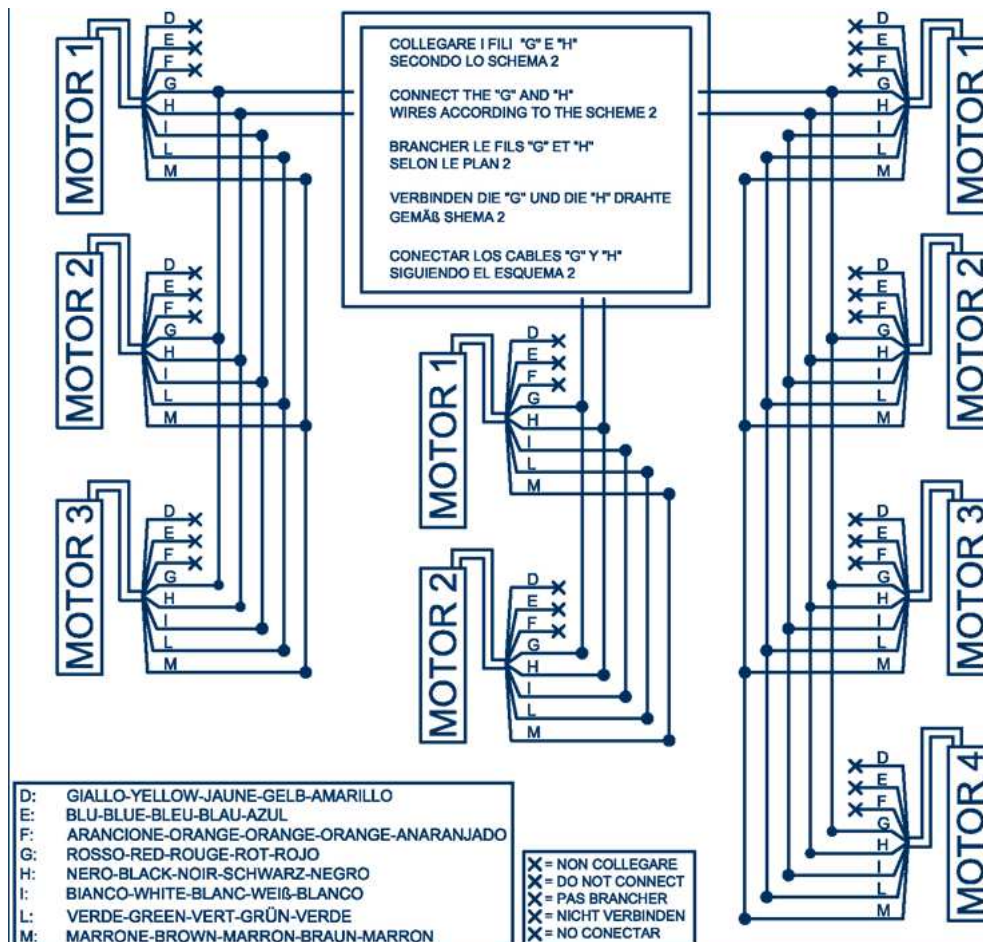

CONTROLE LOCAL UN BOITIER :

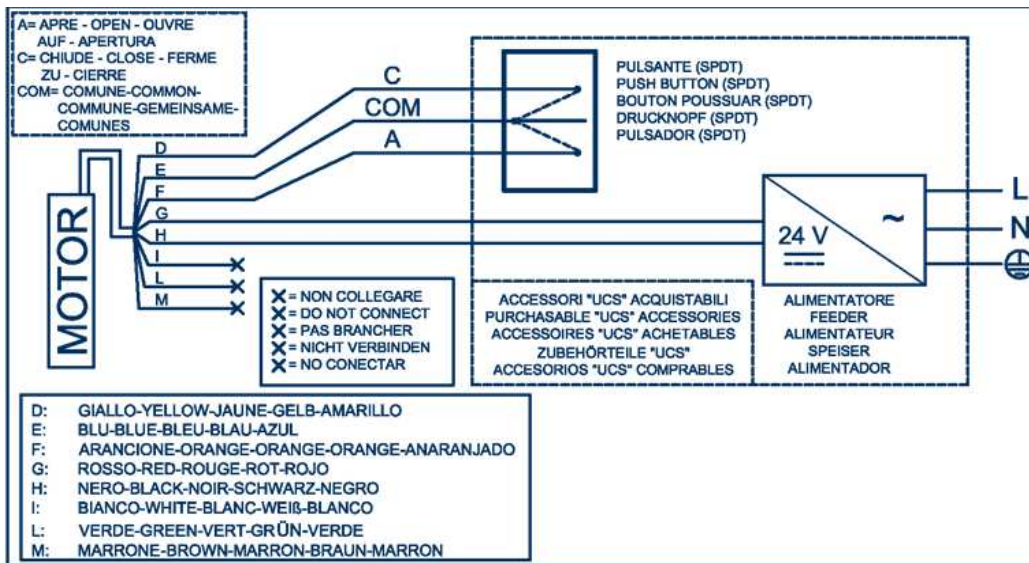

EXEMPLE DE MISE EN OEUVRE D'UN RÉSEAU MODUS

