

MODULE PNEUMATIQUE

DESCRIPTIF :

Modules pneumatiques permettant la commande à distance en ouverture d'un treuil TL 2500 modulaire.

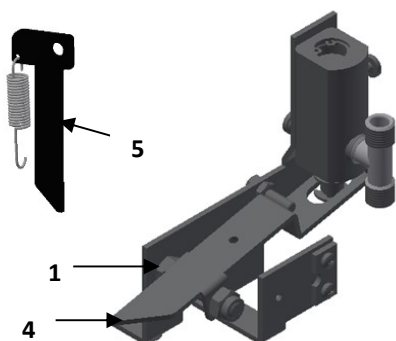

NF537

Dispositifs de commande pour Système de sécurité Incendie

Cette marque certifie :

- La conformité à la norme NF S 61-938
- Les valeurs des caractéristiques annoncées dans cette fiche
- La conformité aux règles de certification NF 537

CARACTÉRISTIQUES :

- Télécommande : mise en pression
- Pression minimale de télécommande : 8 bars
- Volume de gaz nécessaire pour la télécommande : 0,012 NI

FONCTIONNEMENT

1) OUVERTURE DU DENFC :

- Procéder à un déclenchement à distance.

2) REFERMETURE DU DENFC :

- Réarmer l'A.P.S. de commande à distance.
- Ôter le capot et réarmer le déclencheur en poussant le levier (5) sous la bascule (4).
- Monter la manivelle dans le 6 pans en façade et redresser la bascule du treuil.
- Remettre le levier de déclenchement en position initiale et tourner la manivelle pour refermer le DENFC
- Remonter et plomber le capot.

Entreposer la manivelle de réarmement à un niveau d'accès 1 suivant la norme NF S 61-931

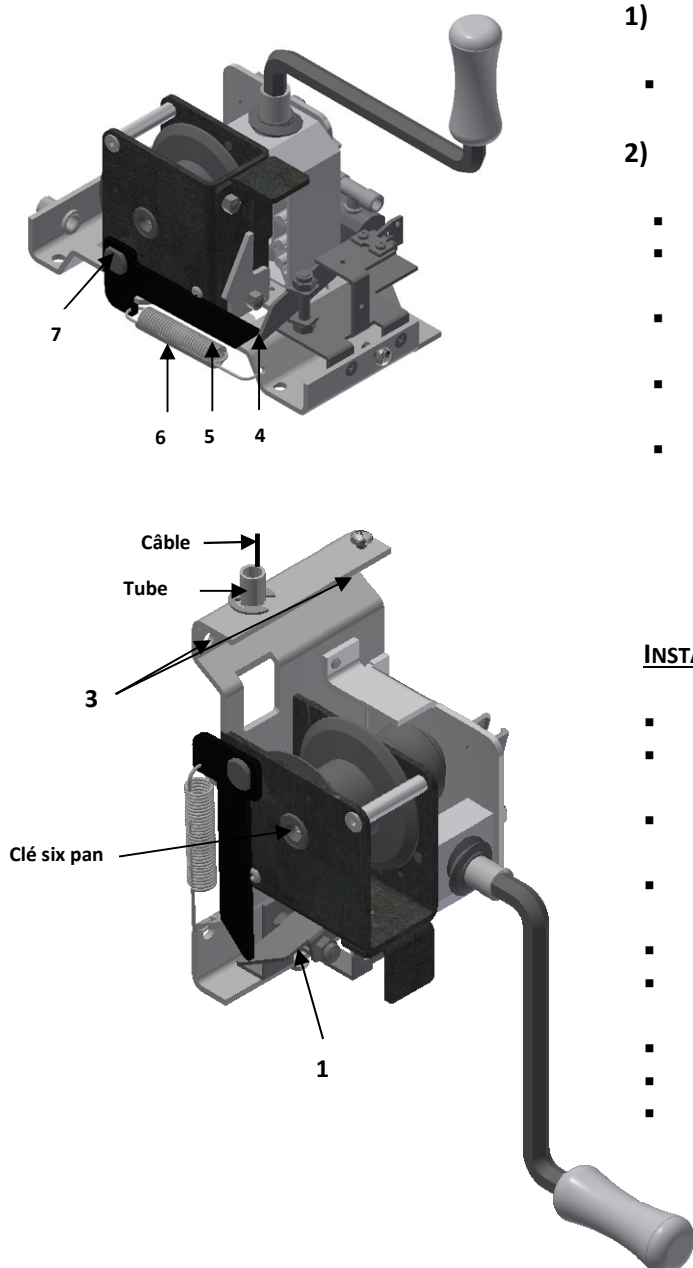

INSTALLATION :

- Enlever le capot du treuil en dévissant les vis de maintien.
- Monter le déclencheur pneumatique (1) sur le bâti du treuil (2) à l'aide de deux vis de fixation (3).
- Accrocher le ressort (6) sur le bâti du treuil et le levier (5) à l'aide de la vis épaulée (7).
- Fixer le déclencheur pneumatique avec l'équerre en Z et la vis sur le bâti.
- Pousser le levier (5) sous la bascule (4).
- Raccorder l'alimentation du déclencheur à l'Alimentation Pneumatique de Sécurité (A.P.S.) de commande à distance.
- Protéger les raccordements au niveau d'accès public.
- Procéder à un essai (déclenchement et réarmement)
- Remonter et plomber le capot.

MODULE PNEUMATIQUE

ENTRETIEN SELON LA NORME « NF S 61-933 »

- **Ne peut être effectué que par une personne qualifiée de niveau 3 minimum (selon le § 4.4 de la norme NF S 61-931)**
- Procéder à un essai (déclenchement et réarmement) avec des cartouches de CO2 de même grammage.
- Enlever le capot du treuil en dévissant les vis de maintien.
- S'assurer périodiquement du graissage du câble sur toute sa longueur, du tambour et de la vis sans fin.
- Vérifier que le câble ne présente aucun fil ou toron cassé (si tel est le cas, changer le câble).
- Remonter et plomber le capot.

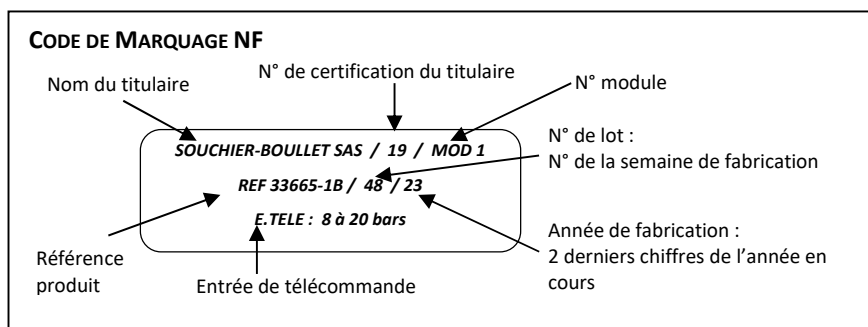

Organisme certificateur NF : AFNOR Certification

11, Rue Francis de Pressencé 93571 La Plaine Saint Denis Cedex France
Téléphone : +33 (0)1. 41.62.80.00 Télécopie : +33 (0)1. 49.17.90.00
Sites Internet : <http://www.afnor.org> et <http://www.marque-nf.com> Email : certification@afnor.org