

## DCM /DAC A ENTRÉE DE TÉLÉCOMMANDE ELECTRIQUE A RELACHEMENT DE CÂBLE ACIER

### DESCRIPTIF :

Treuil de coloris rouge permettant la commande à distance d'un D.E.N.F.C. (D.C.M./D.A.C). L'ouverture peut être déclenchée à distance par un module électromagnétique référence 33465-6A à 33465-9A. (D.C.M./D.A.C.)

(*) Références	Désignation	Tension	Mode	Puissance	Références modules
33466-9B	Treuil Electromagnétique DCM/DAC	24 Vcc	Emission	3,5 W	33465-9A
33466-8B	Treuil Electromagnétique DCM/DAC	24 Vcc	Rupture	1,6 W	33465-8A
33466-7B	Treuil Electromagnétique DCM/DAC	48 Vcc	Emission	3,5 W	33465-7A
33466-6B	Treuil Electromagnétique DCM/DAC	48 Vcc	Rupture	1,6 W	33465-6A
33667-3B	Treuil Electromagnétique DAC	24 Vcc	Emission	3,5 W	33465-9A
33667-2B	Treuil Electromagnétique DAC	24 Vcc	Rupture	1,6 W	33465-8A
33667-1B	Treuil Electromagnétique DAC	48 Vcc	Emission	3,5 W	33465-7A
33667-0B	Treuil Electromagnétique DAC	48 Vcc	Rupture	1,6 W	33465-6A



NF537  
Dispositifs de commande pour  
Système de sécurité Incendie

Cette marque certifie :  
 • La conformité à la norme NF S 61-938  
 • Les valeurs des caractéristiques annoncées dans cette fiche  
 • La conformité aux règles de certification NF 537

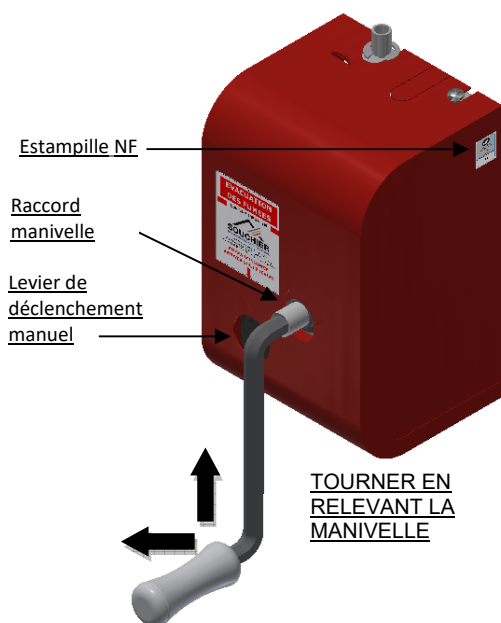

**Treuil Electromagnétique DCM/DAC**

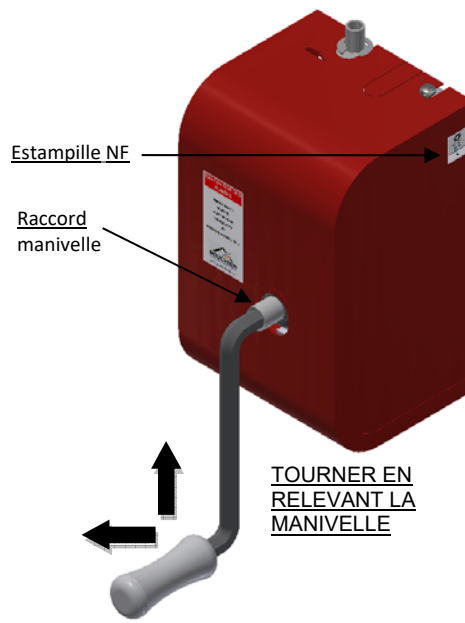

**Treuil Electromagnétique DAC**

### CARACTÉRISTIQUES DÉCLARÉES DU TREUIL :

- **Dimension du treuil (H x L x P) :**  
200 x 125 x 110 mm
- **Force à appliquer sur le bouton poussoir :** 3 daN
- **Force de traction maximum :** 90 daN
- **Force de traction minimum :** 1 daN
- **Diamètre du câble :** 2,4 mm
- **Longueur maximale libérée :** 3,5 m
- **Diamètre du tube guide :** 8 mm
- **Diamètre du tambour d'enroulement :** 36 mm
- **Caractéristique de la manivelle :** 26 x 120 x 150 mm
- **Force maximum à appliquer sur la manivelle :** 10 daN
- **Charge statique minimum :** 300 daN
- **Caractéristiques du dispositif de plombage :** Scellé plastique
- **Protection contre la corrosion :**
  - **Acier :** Zn 12 A / Fe ou galvanisation Z275 ou Peinture Epoxy
  - **Aluminium :** Anodisation ou Peinture
  - **Inox :** Brut ou Peinture
  - **Autres matériaux :** Brut
- **Endurance :** 120 cycles minimum

## DCM /DAC A ENTRÉE DE TÉLÉCOMMANDE ELECTRIQUE A RELACHEMENT DE CÂBLE ACIER

### CARACTÉRISTIQUES DÉCLARÉES DU MODULE ÉLECTRIQUE (SELON REFERENCE CI-DESSUS):

- **Télécommande** : Emission ou Rupture
- **Tension assignée de télécommande** : 24 ou 48 Vcc
- **Puissance assignée de télécommande** : 1,6 ou 3,5 W

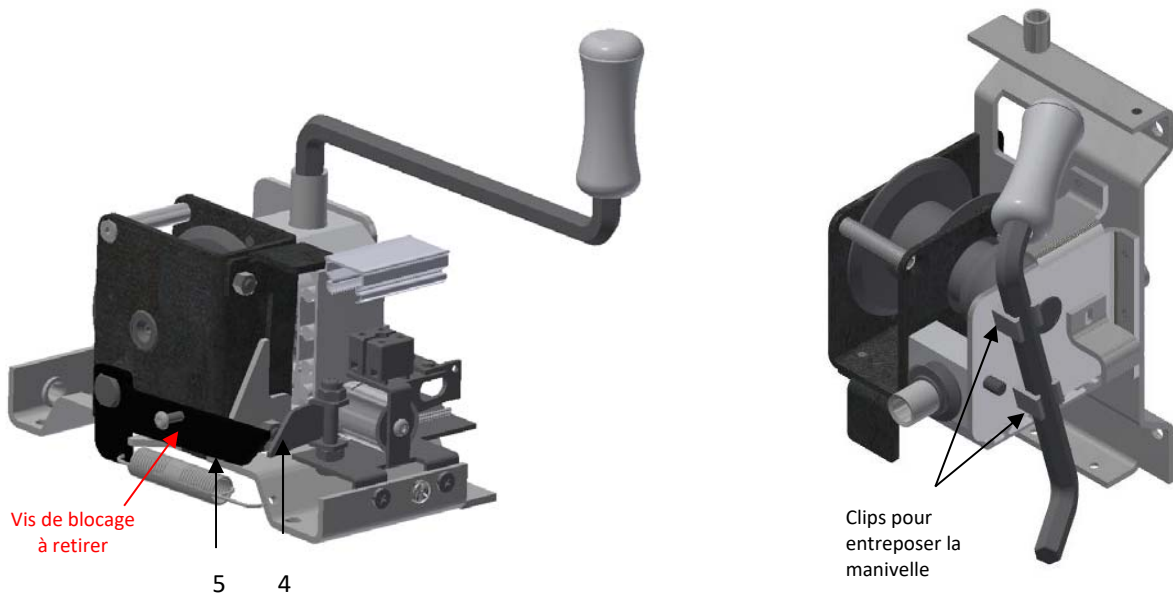

### FONCTIONNEMENT

#### 1) OUVERTURE DU DENFC :

- Cas d'un DCM : Appuyer sur le levier situé en face avant gauche.
- Cas d'un DCM/DAC : Procéder à un déclenchement à distance.

#### 2) REFERMETURE DU DENFC :

- Réarmer la source de commande à distance (ex. : D.A.D.).
- Ôter le capot, nettoyer la ventouse électromagnétique des éventuelles impuretés.
- Réarmer le déclencheur en poussant le levier (5) sous la bascule (4).
- Monter la manivelle dans le 6 pans en façade et redresser la bascule du treuil.
- Remettre le levier de déclenchement en position initiale et tourner la manivelle pour refermer le DENFC.
- Remonter et plomber le capot.

**ENTREPOSER LA MANIVELLE DE RÉARMEMENT À UN NIVEAU D'ACCÈS 1 SUIVANT LA NORME NF S 61-931**

## DCM /DAC A ENTRÉE DE TÉLÉCOMMANDE ELECTRIQUE A RELACHEMENT DE CÂBLE ACIER

### INSTALLATION :

- Veiller à l'encombrement global du treuil.
- Enlever le capot du treuil en dévissant les vis de maintien.
- Percer les trous de fixation à l'aide du support du treuil et fixer le support par 4 vis Ø6 à une hauteur comprise entre 0,90 m et 1,30 m du sol (selon la norme NF S 61-932).
- Installer la gaine de protection et glisser le câble dans le guide et la gaine.
- Raccorder le câble au tambour en prévoyant 2 tours morts, bloquer à l'aide de la clé 6 pans fournie.
- Raccorder l'alimentation au bornier en respectant les polarités (câble 2 x 1,5 mm<sup>2</sup> catégorie C2 ou CR1) et placer le cache plastique (8) sur celui-ci.
- Retirer la vis de blocage du levier (5), afin de mettre en œuvre le déclencheur.
- Protéger les raccordements au niveau d'accès public.
- Fixer le câble sur le D.E.N.F.C ouvert et graisser le câble.
- Procéder à un essai (déclenchement et réarmement)
- Remonter et plomber le capot.

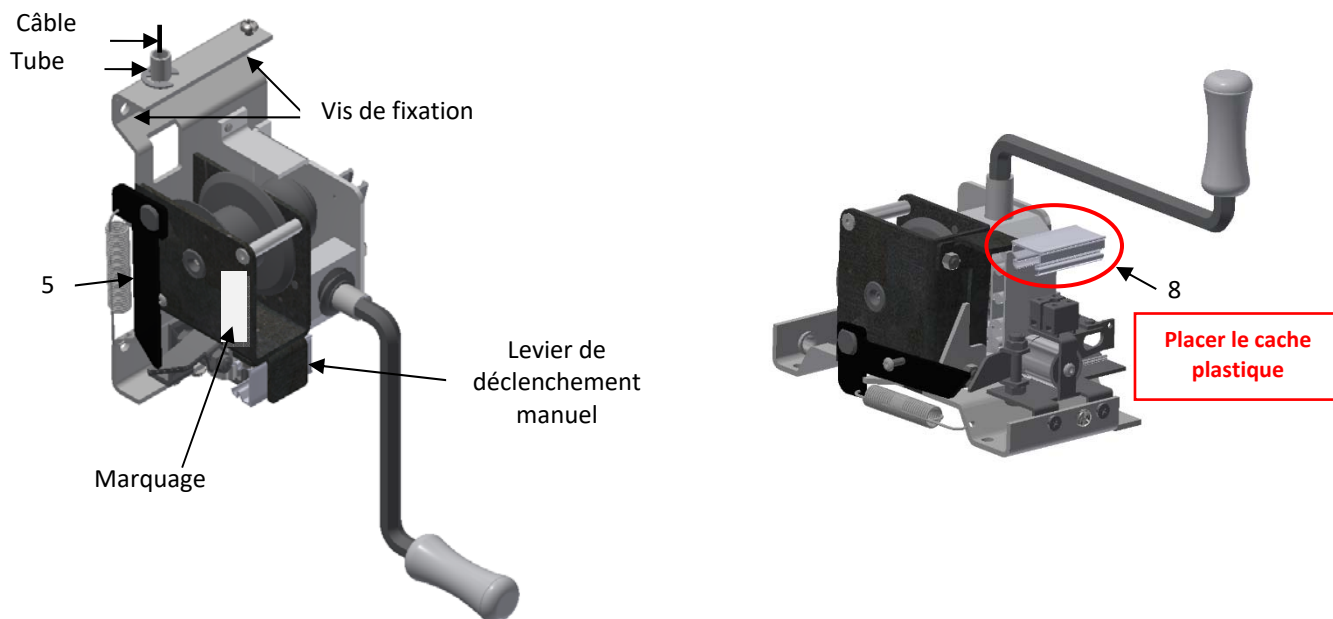

### LIAISON SELON LA NORME « NF S 61 932 »

#### Liaison Treuil /Exutoire : Câble Ø2,4 mm

- 15m Maxi si l'installation est entièrement visible, sinon 8m.
- Renvoi par un maximum de 3 poulies Ø40mm.
- Gaine de protection jusqu'à 2.5m du sol.

## DCM /DAC A ENTRÉE DE TÉLÉCOMMANDE ELECTRIQUE A RELACHEMENT DE CÂBLE ACIER

### ENTRETIEN SELON LA NORME « NF S 61-933 »

**Ne peut être effectué que par une personne qualifiée de niveau 3 minimum (selon le § 4.4 de la norme NF S 61-931)**

- Enlever le capot du treuil en dévissant les vis de maintien.
- S'assurer périodiquement du graissage du câble sur toute sa longueur, du tambour et de la vis sans fin.
- Vérifier que le câble ne présente aucun fil ou toron cassé (si tel est le cas, changer le câble).
- Procéder à un essai de déclenchement. Remonter et plomber le capot.

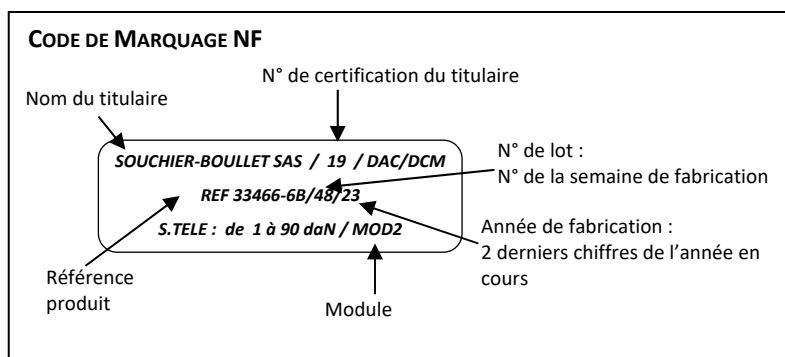

Organisme certificateur NF : AFNOR Certification

11, Rue Francis de Pressencé 93571 La Plaine Saint Denis Cedex France

Téléphone : +33 (0)1. 41.62.80.00 Télécopie : +33 (0)1. 49.17.90.00

Sites Internet : <http://www.afnor.org> et <http://www.marque-nf.com> Email : [certification@afnor.org](mailto:certification@afnor.org)