

**Schéma du col de cygne pour châssis ouvrant vers l'intérieur**



**FABRICATION** : Acier zingué

**UTILISATION** : Equipement sur châssis permettant son utilisation pour

- Ouverture – Fermeture pour aération et désenfumage
- Ouverture automatique par fusion de fusible

La fusion du fusible thermique permet de libérer le châssis qui s'ouvre alors automatiquement sous l'effet des éjecteurs-amortisseurs dont il est muni.

Ouverture et fermeture manuelles au moyen de la commande à distance.

## Schéma de pose

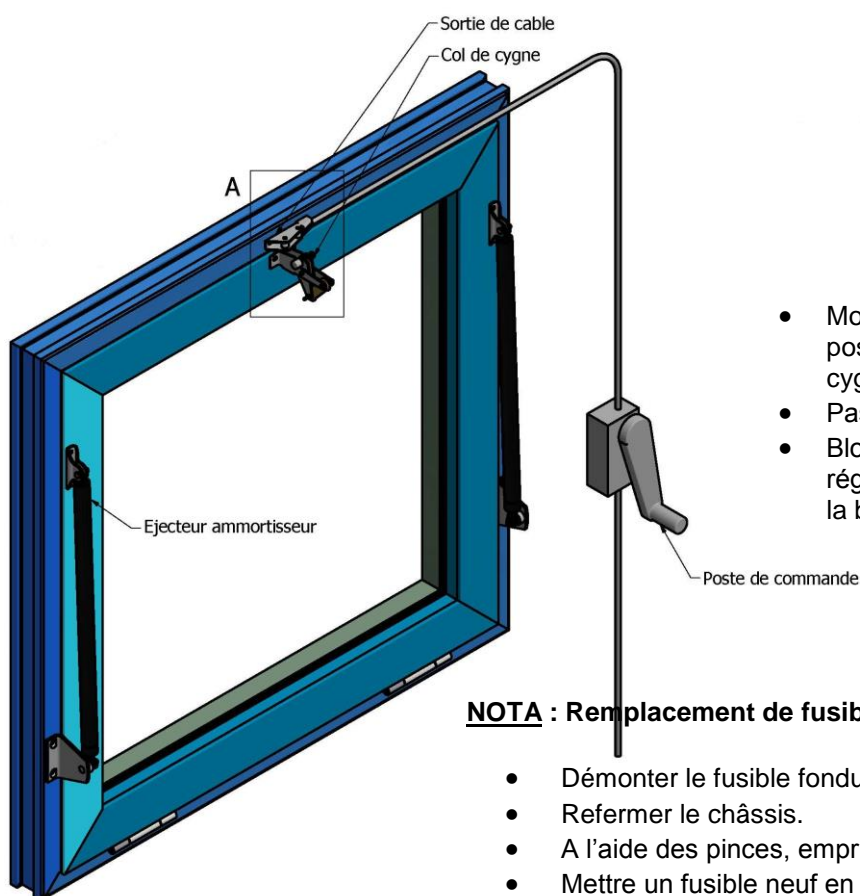

### NOTA : Remplacement de fusible après fusion :

- Démontez le fusible fondu en retirant les boulons.
- Refermez le châssis.
- A l'aide des pinces, emprisonnez le serre-câble.
- Mettez un fusible neuf en place et le fixez à l'aide des boulons.

### TRUSQUINAGES

