

SCHEMA DU COL DE CYGNE POUR CHASSIS OUVRANT VERS L'INTERIEUR

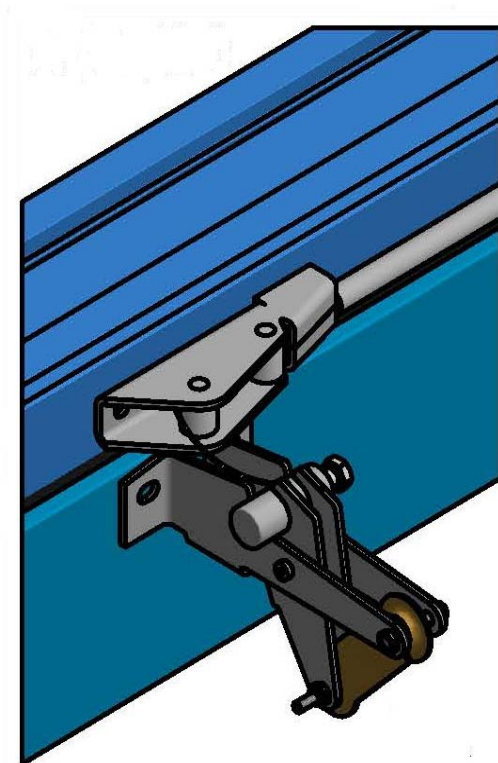

Fabrication : Acier zingué

Utilisation : Equipement sur châssis permettant son utilisation pour :

- Ouverture / fermeture pour aération et désenfumage
- Ouverture automatique par fusion de fusible

La fusion du fusible thermique permet de libérer le châssis qui s'ouvre alors automatiquement sous l'effet des éjecteurs-amortisseurs dont il est muni.

Ouverture et fermeture manuelle au moyen de la commande à distance.

SCHEMA DE POSE :

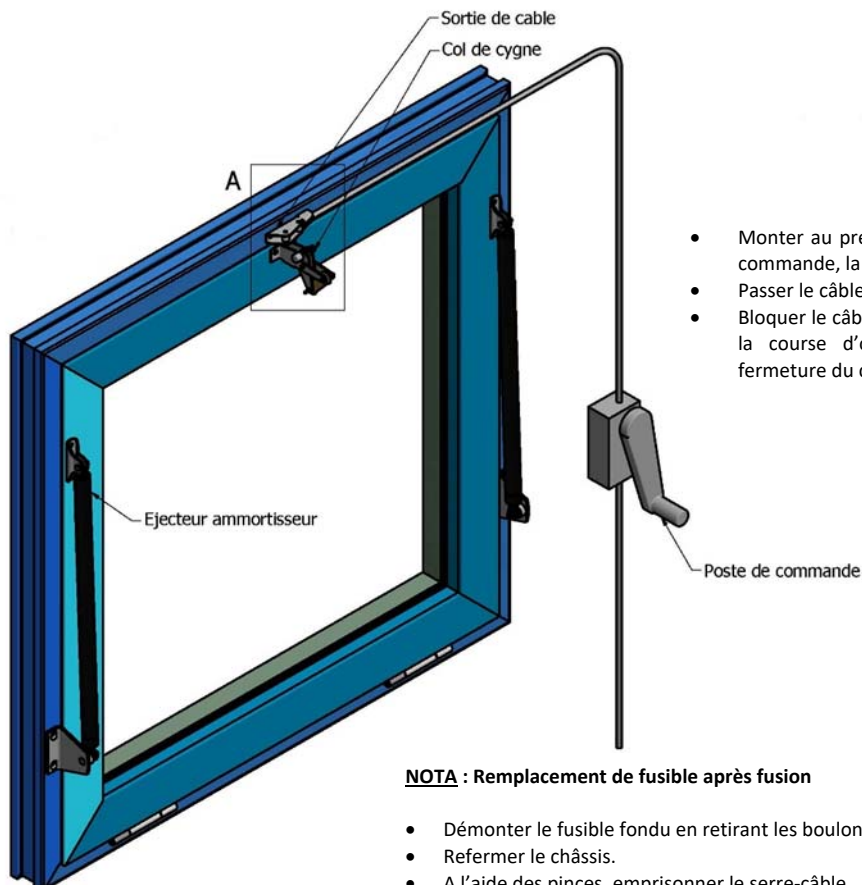

- Monter au préalable, **sans câble**, le tube et le poste de commande, la sortie de câble et le col de cygne.
- Passer le câble après l'avoir graissé.
- Bloquer le câble à l'aide du serre-câble après réglages de la course d'ouverture et vérification de la bonne fermeture du châssis.

**NOTA : Remplacement de fusible après fusion**

- Démontez le fusible fondu en retirant les boulons.
- Refermez le châssis.
- A l'aide des pinces, emprisonnez le serre-câble.
- Mettez un fusible neuf en place et le fixez à l'aide des boulons.

**TRUSQUINAGES**

