

## 1. DESCRIPTIF

- Boîtier pouvant s'installer, sans démontage, sur un matériel déjà en place.
- Sortie des câbles électriques, des tubes cuivre, et/ou d'un câble de treuil en partie haute ou basse.
- Ouverture de la porte par une serrure à clé Tricoises Pompiers.
- Boîtier pouvant contenir un dispositif à déclenchement manuel de dimensions :
  - Largeur 120
  - Hauteur 200
  - Profondeur 110
- Boîtier composé d'un fond et d'une porte en tôle d'acier de 20/10 d'épaisseur peint en époxy Rouge.

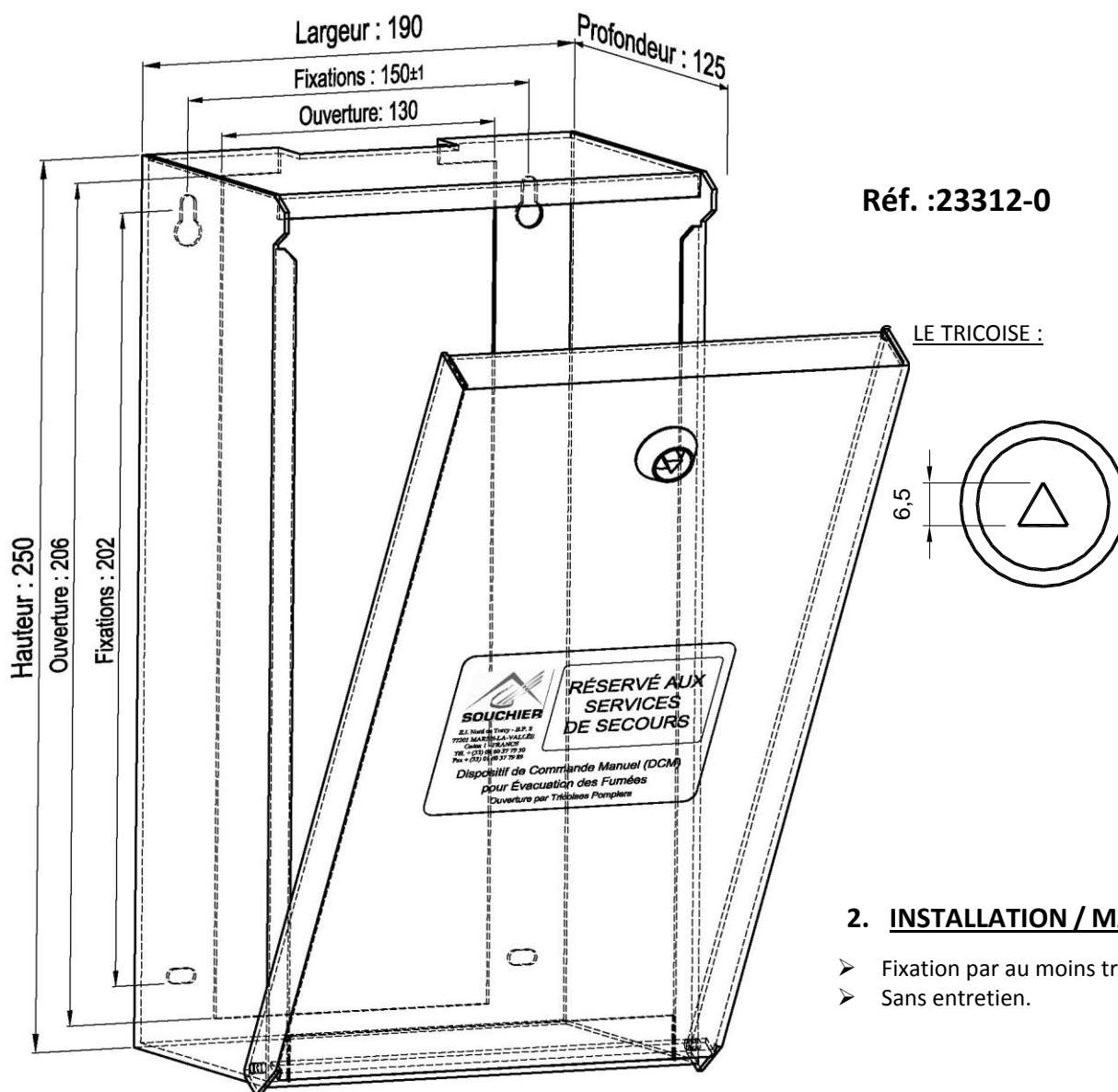

## 2. INSTALLATION / MAINTENANCE :

- Fixation par au moins trois vis  $\varnothing 5^{+1}$ .
- Sans entretien.