

**BOITIER A CHAINE QUASAR COMMUNICANT**  
**24 VCC / FORCE 300N / COURSE DE 500 MM**

**NOTICE TECHNIQUE 255XX-4A**

Parc SEGRO – ZAC de Lamirault – 42 Rue de Lamirault – 77090 COLLEGIEN – Tél : 01 60 37 79 50



## NOTICE TECHNIQUE

### DESCRIPTIF

- Moteur électrique à chaîne pour ouvrants abattants, relevants, françaises et anglaises.
- Boîtier en aluminium anodisé argent ou laqué blanc ou noir
- Encombrement limité, 32 X 45 mm de section,
- Chaîne à double maille en acier inoxydable.
- Course 500 mm (course de la chaîne : 485 mm)
- Disponible en version 24 Vcc.
- Fin de course fermeture électronique par détection d'un courant de surcharge.
- Livré avec 1 mètre de câble (Quasar) et 3 mètres (SYNCHRO QUASAR),
- Communication Modbus esclave RS485.
- Entrée de désenfumage prioritaire +/- 24 Vcc.
- Entrée digitale pour commande locale ouverture / fermeture.
- Livré sans étrier.

### GAMME

Couleur	Noir	Blanc	Gris
<b>QUASAR 24 Vcc</b>	25511-4A	25512-4A	25513-4A

### CARACTERISTIQUES TECHNIQUES

Alimentation	24 Vcc
Courant absorbé	0,7 A
Vitesse à vide	Programmable de 5 à 15 mm/s
Courses possibles	Programmable jusqu'à 480 mm
Force (poussée et traction)	Programmable jusqu'à 300 N
Indice de protection	IP40
Facteur de service	50%
Accès pour le paramétrage	2 X 3 ml câble
Raccordement électrique	3 m câbles (8 pôles) 2 broches-alimentation 3 broches-synchronisations (en option) 3 broches-interrupteurs (en option)
Ligne communication Bus	3 m câble (5 broches) 5 broches (Modbus RTU-IN/OUT)
Commande	Programmable
Connexion en parallèle	oui
Fin de course	électronique
Signalisation	Tous les caractéristiques vie BUS LINE
Protection	électronique

### PARAMETRES DE COMMUNICATION :

Par défaut, les paramètres de communication sont :

- Vitesse : 9600 b/s
- Parité : aucune
- Bits de stop : 1

La modification des paramètres de communication s'effectue avec le logiciel de configuration du moteur.  
Table Modbus transmises sur demande.

### PARAMETRE PROGRAMMABLE :

- Course
- Pourcentage d'ouverture
- Vitesse en ouverture et fermeture
- Force en ouverture et fermeture
- Position réelle de fermeture du châssis
- Tolérance de la position de fermeture
- Longueur et vitesse de fermeture « soft »

### FEEDBACK :

- Ouverture et fermeture complète
- Pourcentage d'ouverture et position de la chaîne
- Configuration des paramètres et scénarios
- Identification de la position du boitier dans le bâtiment
- Statistiques
- Commandes d'état
- Éventuelles pannes

### SCENARIOS :

- Réduction du risque d'écrasement
- Vitesse synchronisée pour boitiers posés sur le même châssis
- Fermeture « soft » du châssis
- Fonctionnement silencieux en aération
- Interrupteur local du châssis y compris en présence de contrôle centralisé

### VERSION SYNCHRONISABLE :

- Raccordement de base avec 5 fils, plus éventuellement 3 fils complémentaires pour la fonction F-Signal,

Ils sont préconisés dans les cas suivants :

- Si la fenêtre est particulièrement large (> 1200 mm)
- Si le poids est trop important.
- La synchronisation doit être faite de manière à avoir un moteur " maître " et un "esclave" et les deux moteurs doivent être réglés pour la même course.
- La version QUASAR Synchro comprend une platine électronique pour le contrôle de la vitesse d'ouverture et de la fermeture pour l'installation de plusieurs moteurs sur le même ouvrant sans nécessité d'une centrale complémentaire.

## CALCUL DE LA FORCE D'OUVERTURE OU DE FERMETURE :

F = Force demandée pour l'ouverture ou la fermeture  
 P = Poids de la fenêtre (seulement partie mobile)  
 C = Course d'ouverture de la fenêtre (course de l'actionneur)  
 H = Hauteur de la fenêtre

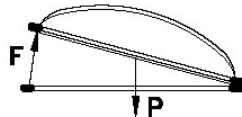

Pour couples ou chiens-assis horizontales  
 $F = 0,54 \times P$

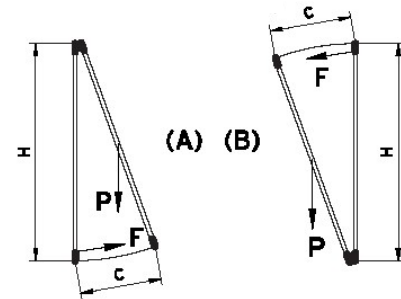

Pour fenêtre de saillie (A)  
 ou à vasistas (B)  
 $F = (0,54 \times P) \times (C : H)$

## DIMENSIONS :

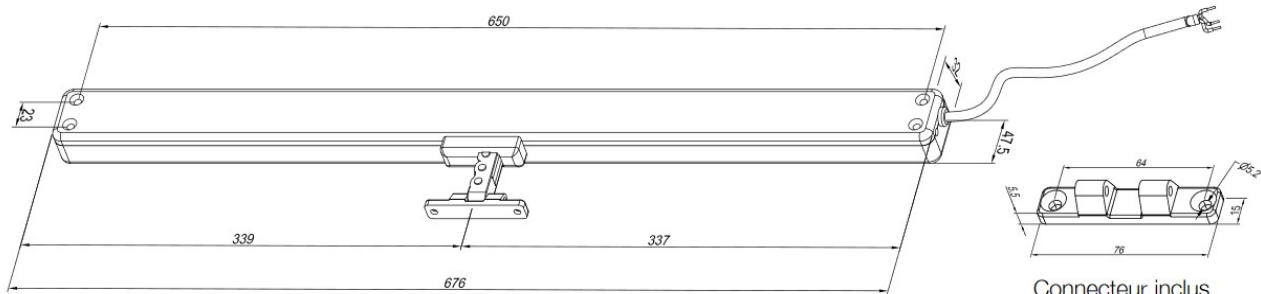

Connecteur inclus

## ACCESSOIRES :

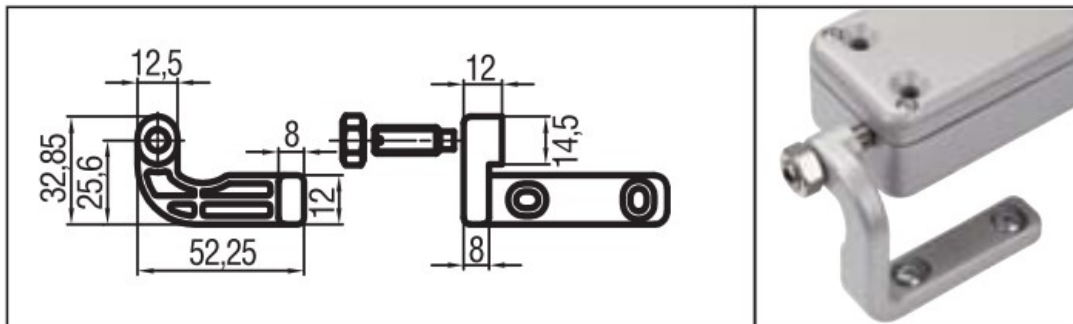

**Etriers moulés**  
**25050-15 : Noir**  
**25050-16 : Blanc**  
**25050-14 : Gris**

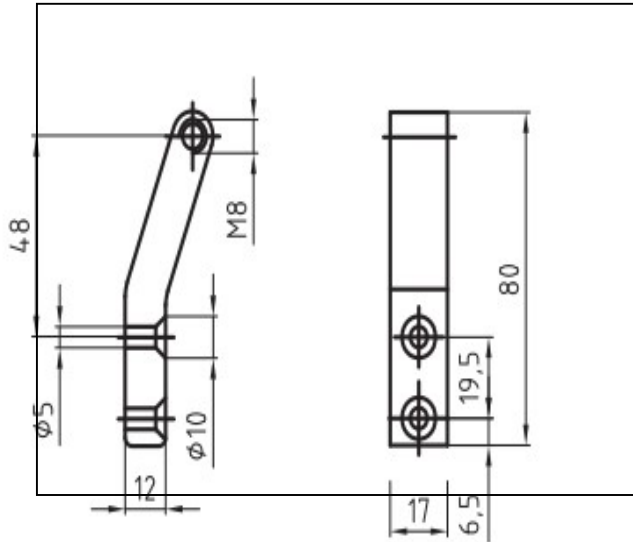

**Etriers longs pivotants**

25050-1 : Noir

25050-2 : Blanc

25050-3 : Gris

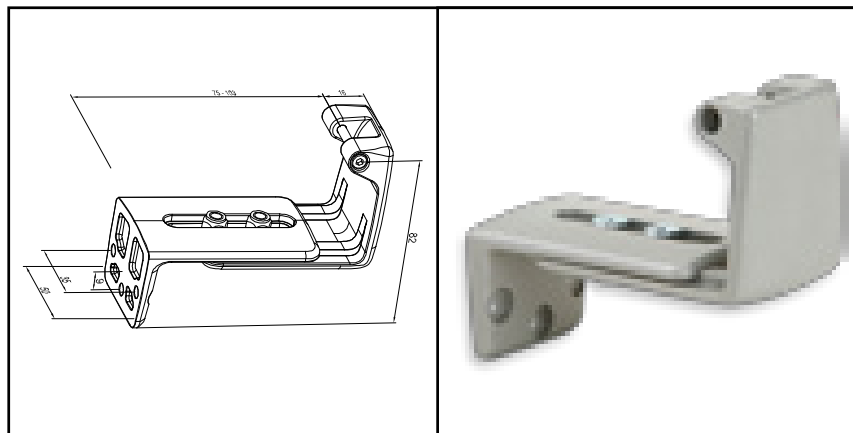

**Etriers réglable Z**

25050-20 : Noir

25050-21 : Blanc

25050-22 : Gris

## INSTALLATION

Châssis relevant montage sur appui avec étriers moulés

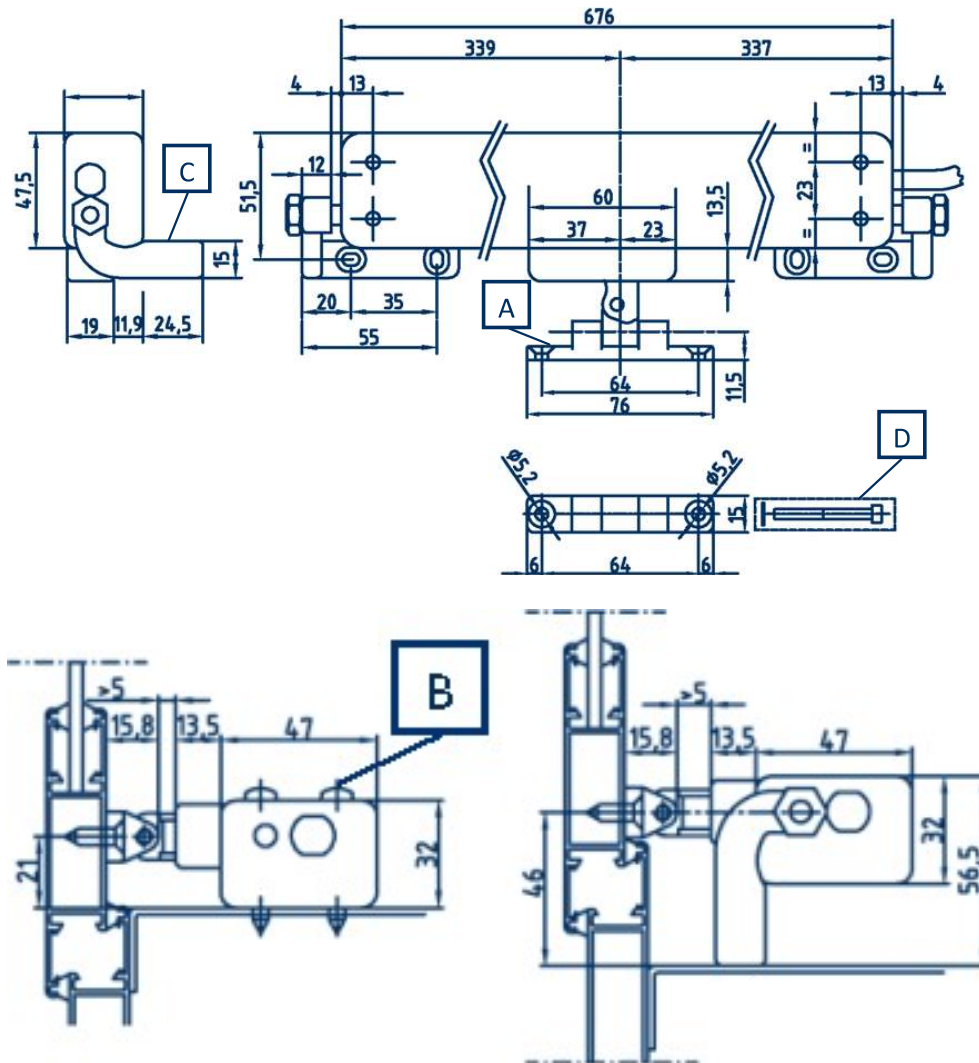

Tracer la ligne médiane du châssis et percer les trous.

Fixer le connecteur "A" à l'aide des vis (fournies en standard)

L'actionneur doit être fixé avec le kit de brides pivotantes "C".

Les deux brides pivotantes doivent être montées, une à droite et une à gauche.

Attention : l'extrémité de la chaîne et la fente du connecteur "A" doivent être alignées.

Fixer la chaîne au connecteur "A" au moyen de la vis "D".

Châssis relevant montage sur dormant avec étriers moulés

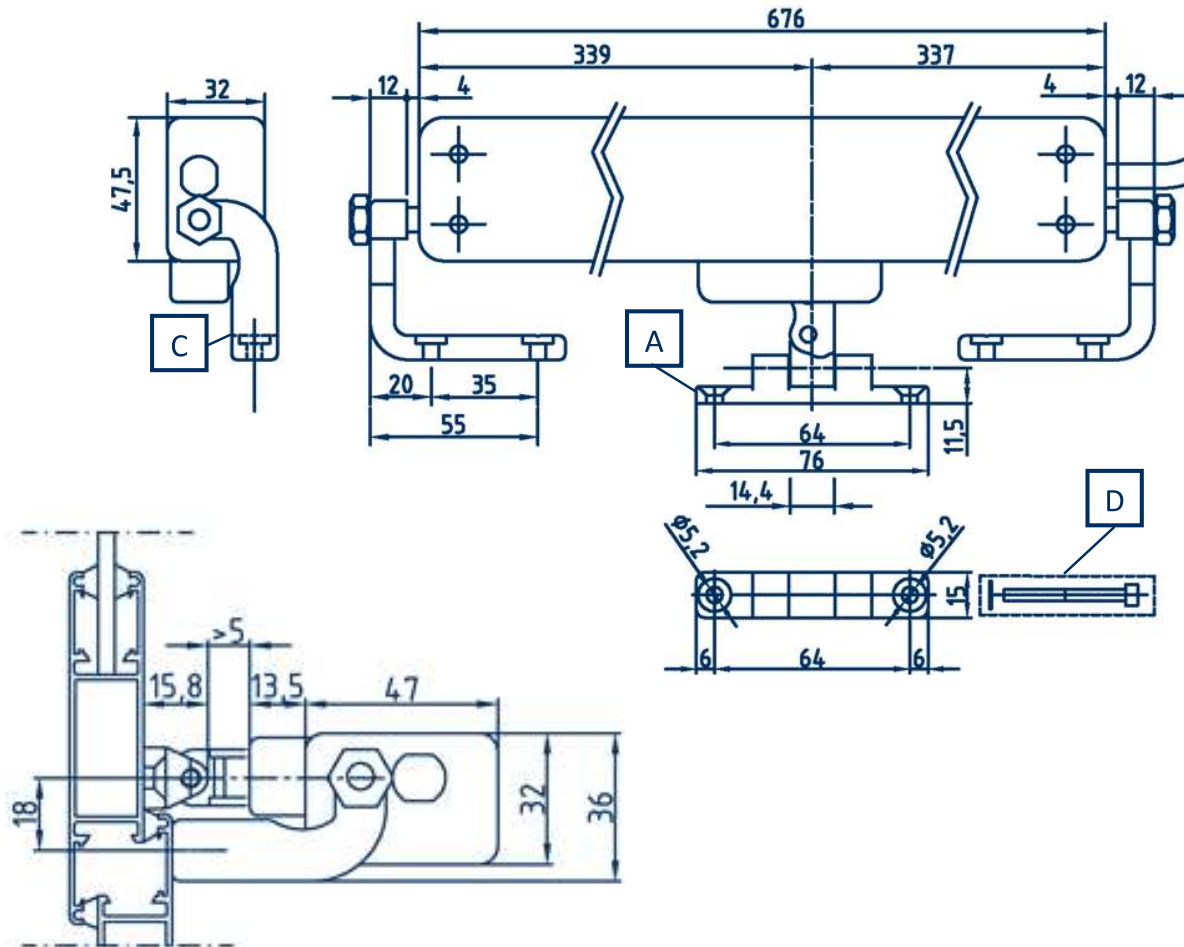

Tracer la ligne médiane du châssis et percer les trous.

Fixer le connecteur "A" à l'aide des vis (fournies en standard); le moteur doit être fixé avec le kit d'étriers pivotantes "C". Les deux étriers pivotants doivent être montées, une à droite et une à gauche.

Attention : l'extrémité de la chaîne et la fente du connecteur "A" doivent être alignées.

Fixer la chaîne au connecteur "A" au moyen de la vis+rond. "D".

## Châssis relevant montage sur dormant avec étriers longs

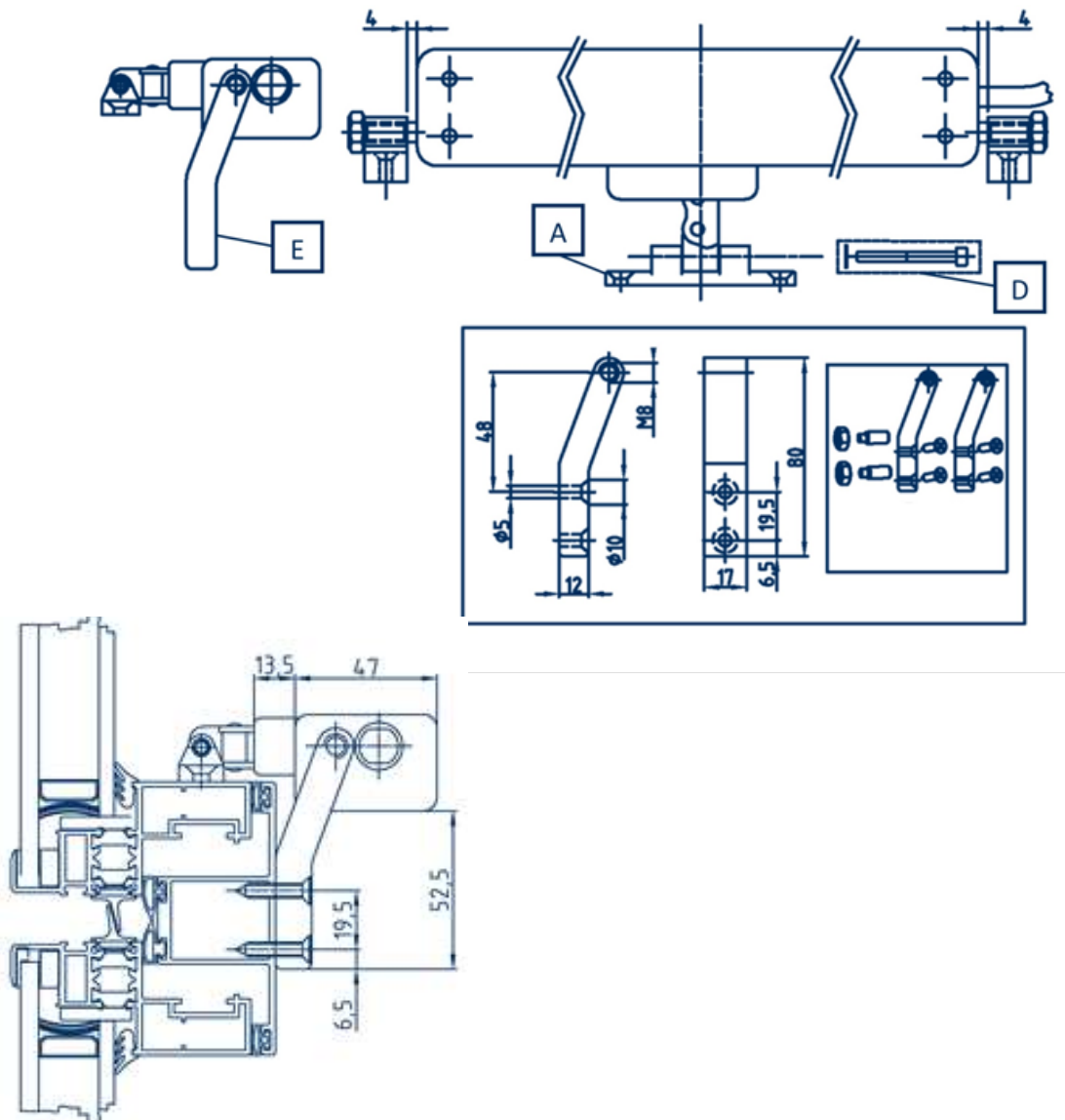

Tracer la ligne médiane du châssis et percer les trous.

Fixer le connecteur "A" à l'aide des vis (fournies en standard); le moteur doit être fixé avec le kit d'étriers pivotantes "C". Les deux étriers pivotants doivent être montées, une à droite et une à gauche.

Attention : l'extrémité de la chaîne et la fente du connecteur "A" doivent être alignées.

Fixer la chaîne au connecteur "A" au moyen de la vis+rond. "D".

## Châssis abattant montage sur dormant avec étriers moulés

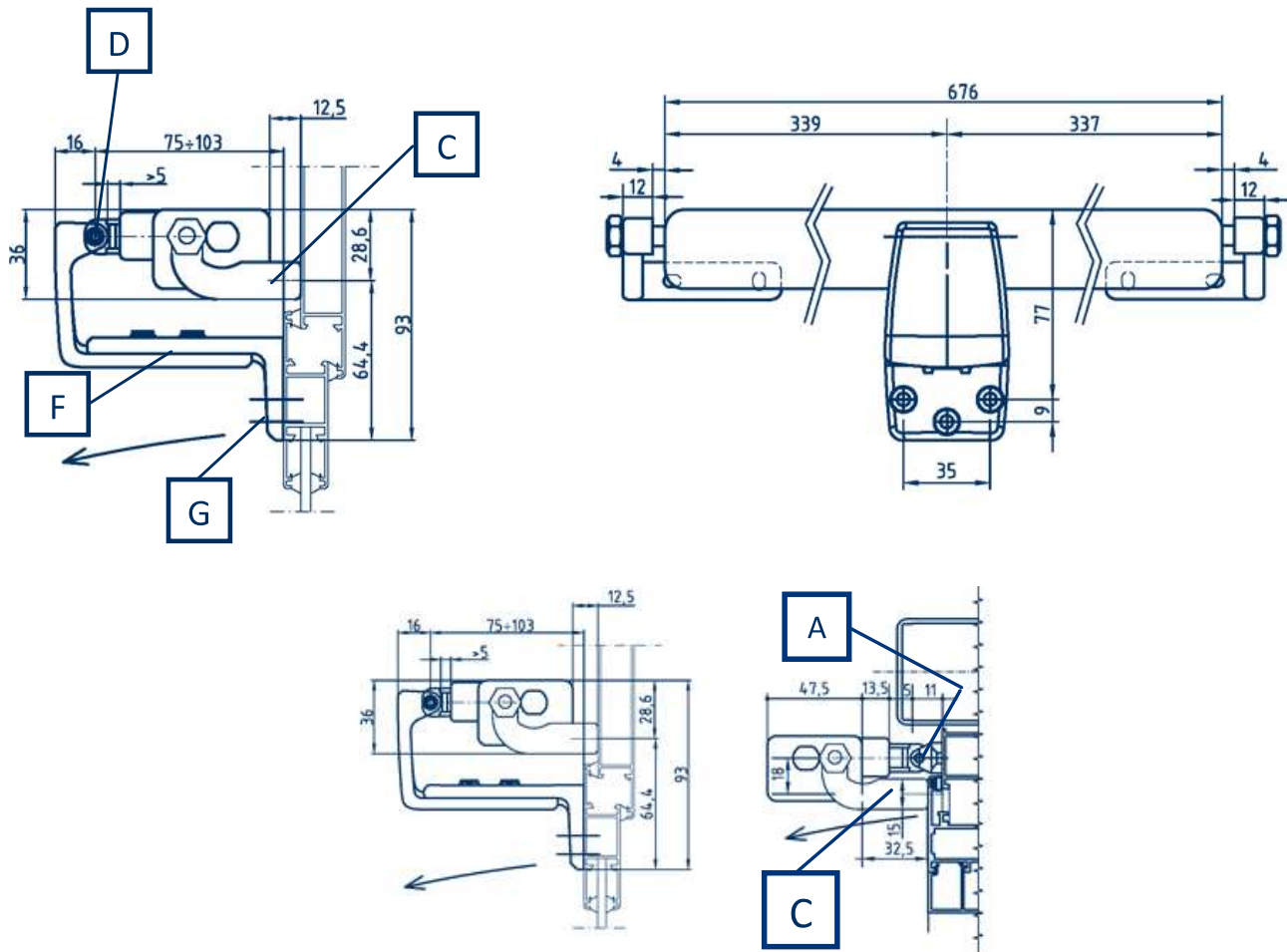

Tracer la ligne médiane du châssis et percer les trous.

Fixer les connecteurs "F" (vis "G" non fournies) sur le vantail mobile ; le moteur doit être fixé avec le kit d'étriers pivotants "C".

Les deux étriers pivotants doivent être montés, une à droite et une à gauche.

Attention : l'extrémité de la chaîne et la fente de l'étrier "F" doivent être alignées.

Fixer la chaîne à l'étriers "F" au moyen de la vis+écrou. "D".

### AVERTISSEMENTS DE SÉCURITÉ

Ce moteur doit être monté exclusivement sur des châssis se trouvant hors de portée.  
Lors de l'installation, faire attention aux pièces en mouvement: risque d'écrasement  
Les châssis à soufflet doivent être dotés de compas à arrêt.  
L'actionneur doit être installé par du personnel spécialisé et qualifié.

Avant de procéder au montage, contrôler que :

- Les performances de l'actionneur sont bien conformes à l'application prévue.
- Les profils et les accessoires du châssis sont correctement dimensionnés pour supporter les contraintes produites par l'actionneur.
- Les accessoires du châssis et l'absence d'obstacles permettent une course complète d'ouverture.
- Les installations électriques existantes sont bien conformes aux normes en vigueur.
- Les caractéristiques de l'alimentation électrique correspondent à celles qui sont indiquées dans les données techniques de l'actionneur.

Avant d'effectuer le branchement électrique de l'actionneur :

- S'assurer que la ligne n'est pas sous tension.
- Équiper le réseau d'alimentation d'un dispositif omnipolaire de déconnexion (conformément à la norme CEI EN 60335-1).

En cas d'actionneur installé sur un vantail mobile, contrôler que le câble d'alimentation n'est soumis à aucune contrainte durant le fonctionnement.

En cas de châssis accessible depuis une hauteur du sol inférieure à 2,5 m, doter le système de commande d'un arrêt d'urgence près du même châssis.

Lors des opérations de montage et démontage de l'actionneur, adopter des mesures adéquates pour prévenir toute fermeture accidentelle du châssis pouvant provoquer des lésions aux personnes (heurt - écrasement - coupure - cisaillement).

Vous pouvez installer deux actionneurs (ou plus) sur la même fenêtre (uniquement dans les versions "SYNCHRO").  
Hauteur minimale de la fenêtre: utiliser le kit de brides pivotantes sur des fenêtres présentant une hauteur inférieure à 900 mm.

Durant l'utilisation de l'actionneur, observer les instructions suivantes :

- éviter toute pénétration de liquide dans l'actionneur
- attendre l'arrêt total des parties en mouvement avant de s'y approcher
- contrôler visuellement, au moins une fois par an, que le câble d'alimentation n'est pas endommagé et qu'il ne présente aucun autre signe d'usure.

Ne pas ouvrir sur le moteur ou en démonter des parties ; en cas d'anomalies ou câble endommagé, s'adresser au fournisseur.

## CONFIGURATION DU BOITIER A CHAINE :

Pour pouvoir changer les paramètres de fonctionnement du boîtier grâce à l'interface graphique, le BMSline Setup Kit est nécessaire.

Le software pour la configuration se trouve sur la clé USB fournie avec le Kit.

Suivez les instructions dans le manuel d'utilisation de la BMSLine Setup Kit. Au cas où les boîtiers seraient programmés de façon inadéquate, en n'utilisant pas le BMSline fourni dans le BMSLine, Setup Kit, UCS ne se considérerait pas comme responsable d'éventuels dommages causés par un mauvais fonctionnement dû à la programmation des moteurs BMS.

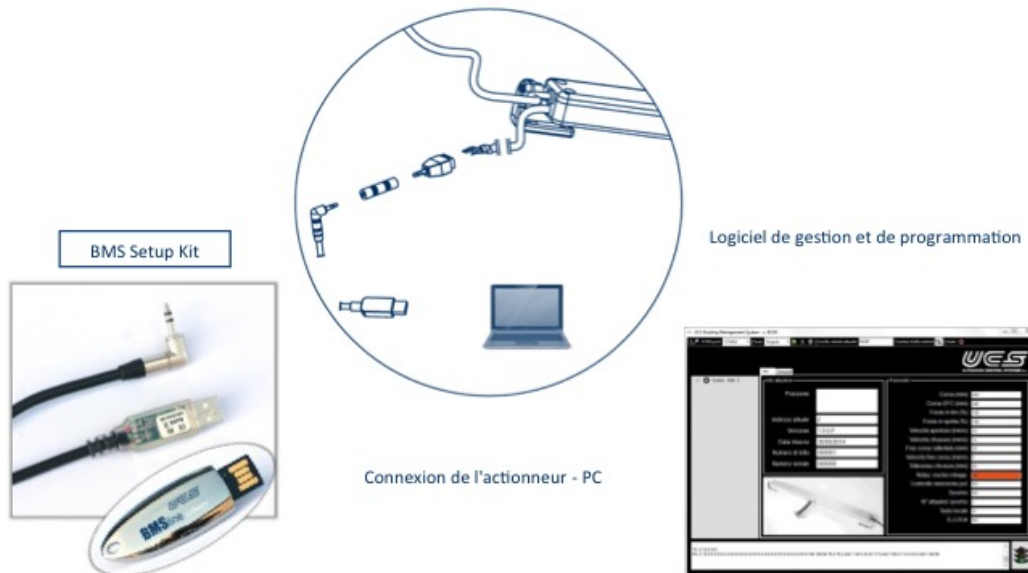

## RACCORDEMENTS

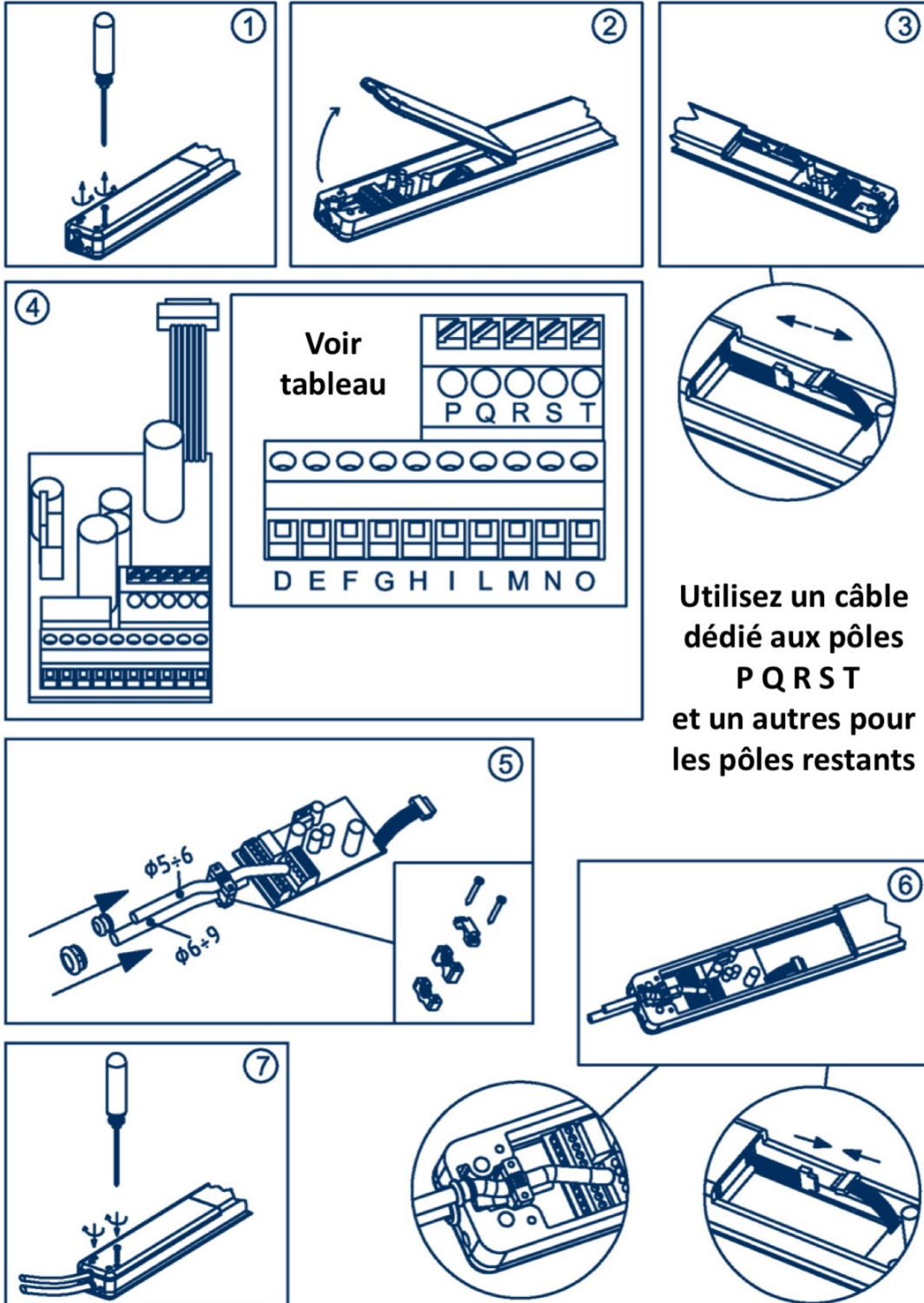

Câble avec 10 Pôles	
D	Alimentation*
E	
F	Centrale pour le désenfumage**
G	
H	Synchro-Commune
I	Synchro-CAN H
L	Synchro-CAN L
M	Control Local Ouvre
N	Control Local Ferme
O	Control Local Commune
Câble avec 5 Pôles	
P	Modbus A (+) - Entrée
Q	Modbus B (-) - Entrée
R	Modbus A (+) - Sortie
S	Modbus B (-) - Sortie
T	Modbus - Commune

\*La polarité est sans importance sauf si le paramètre « CONTRLE A INVERSION DE POLARITE » est réglé sur « oui »  
 Dans ce cas voir les schémas

\*\*Vérifier la polarité des diagrammes

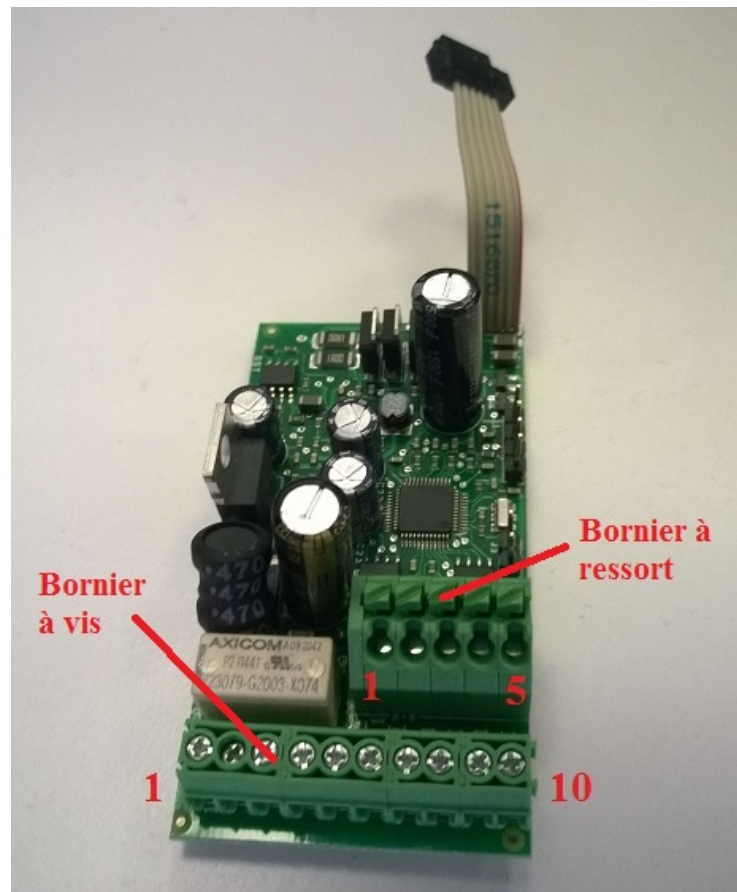
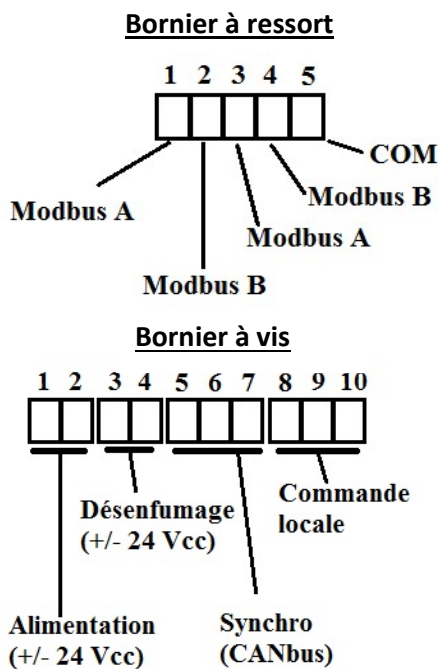

## CONNEXION A UN RESEAU MODBUS :

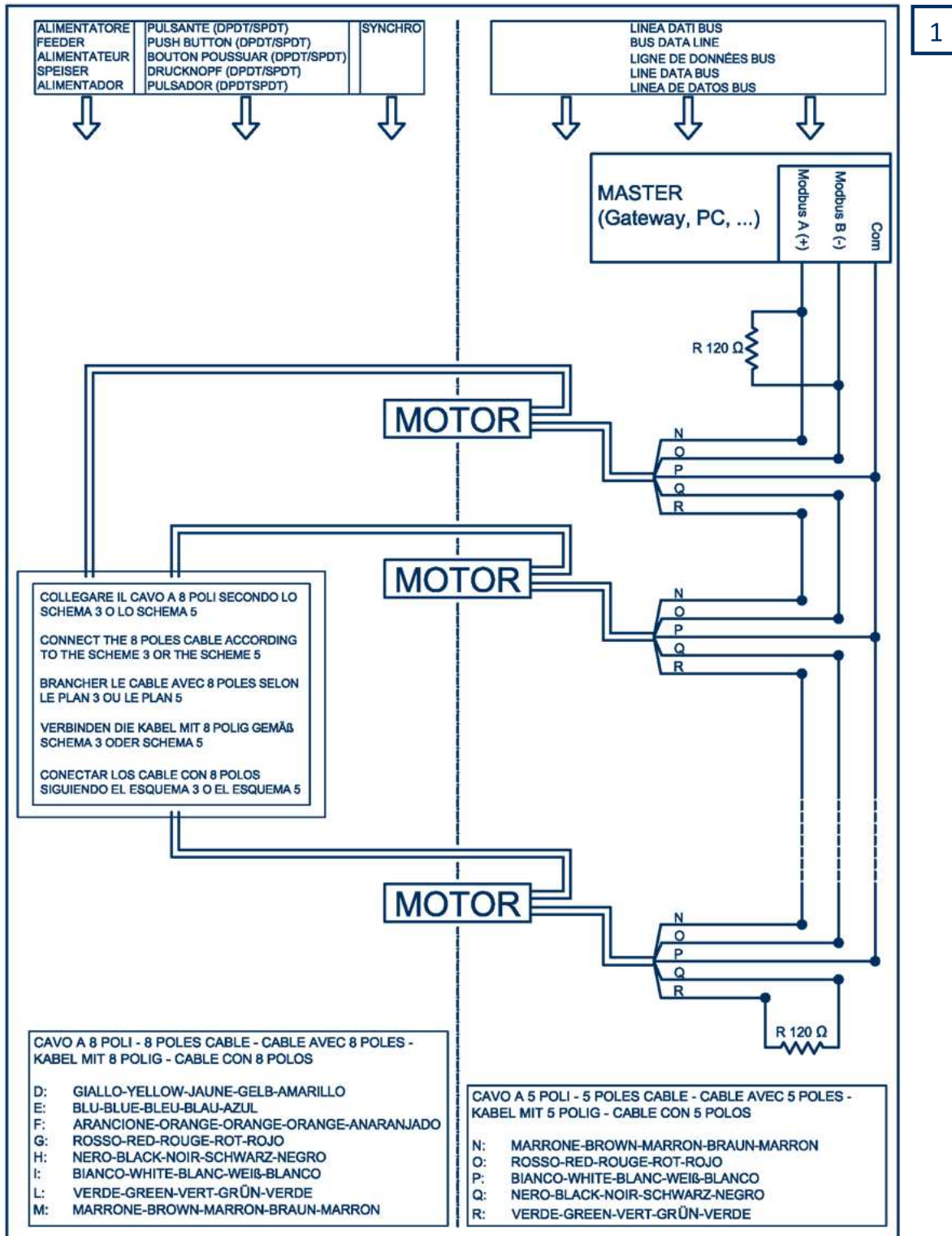

## CONTROLE A INVERSION DE POLARITÉ MOTEUR SEUL :

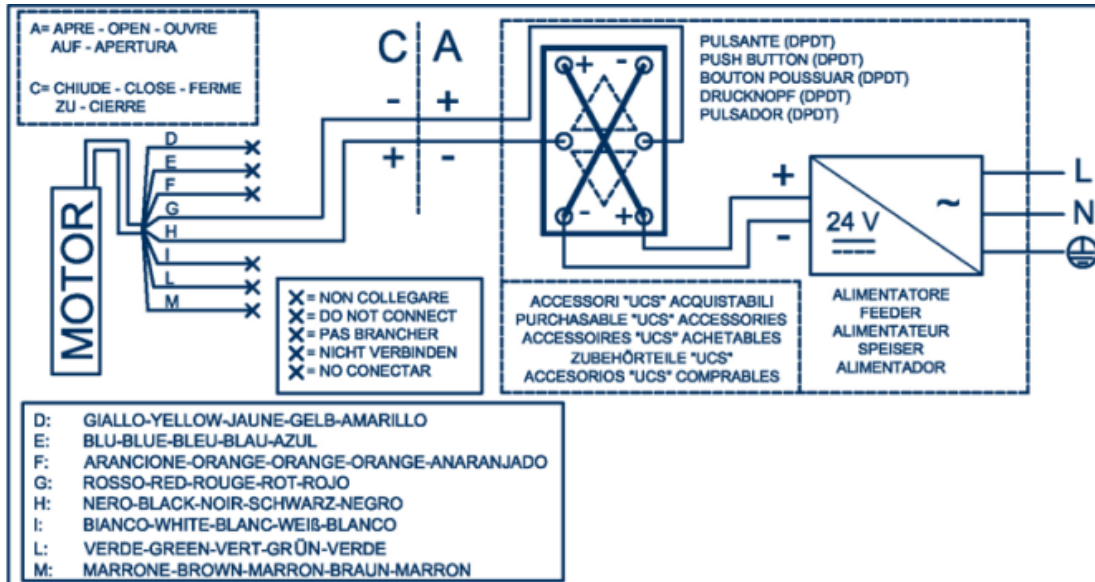

2

## CONTROLE A INVERSION DE POLARITÉ MOTEUR SNCHRONISÉS

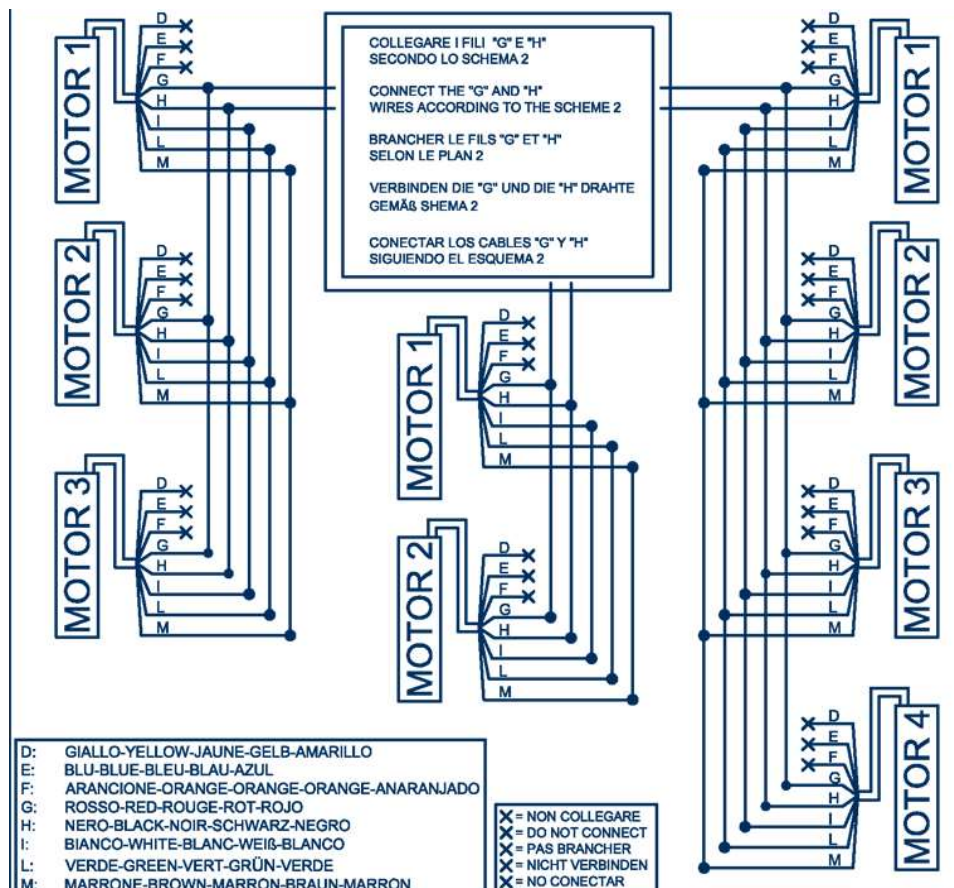



## EXEMPLE DE MISE EN OEUVRE D'UN RESEAU MODBUS

