

**BOITIER A CHAINE STAR 30
STAR 30 – 230VCA – 24 VCC
FORCE 250N / COURSE DE 100 A 380 MM**

Notice technique -28441-x

Parc SEGRO - ZAC de Lamirault - 42 rue de Lamirault - CS20762 - 77090 COLLEGIEN - Tél. : 01 60 37 79 50 - Fax. : 01 60 37 79 89

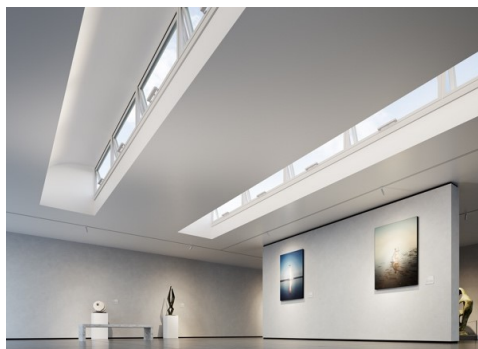

NOTICE TECHNIQUE

DESCRIPTIF

- Moteur électrique à chaîne pour ouvrants abattants, relevant, coupoles et lucarnes.
- Boitier en PVC couleur gris blanc ou noir.
- Encombrement limité, 34 x 48 x 265 mm de section.
- Disponible en version 24 Vcc et 230 Vac.
- Fin de course fermeture électronique par détection d'un courant de surcharge.
- Connexion en parallèle jusqu'à 30 STAR 30.
- Réglage de la course par trimmer.
- Installation possible sur profils PVC renforcés.
- Facteur de service S2 4 min en continu suivi d'un repos suffisant au refroidissement.

Le facteur de service correspond à la durée maximum de mise sous tension du moteur à +20°C. En limitant la durée de fonctionnement du moteur, la température se maintiendra en dessous de la limite admissible. Au-delà le moteur peut être endommagé. Certains moteurs électriques sont équipés d'un relais thermique mais celui-ci n'est pas une protection contre les surcharges ou certaines surchauffes.

S2 : fonctionnement de courte durée, soit 5 min en continu suivi d'un repos suffisant au refroidissement.

S3 – 15 % : il correspond à une alimentation maximale de 90 secondes toutes les dix minutes

GAMME

STAR 30	Noir	Blanc	Gris
STAR 30 230 AC	28441-0	28442-0	28400-0
STAR 30 24 DC	28441-1	28442-1	28440-1

FICHE TECHNIQUE

Modèle	STAR 30	
Alimentation	230 VAC	24 Vcc
Fréquence	50 / 60 HZ	N
Branchement électrique	H05VV-F 3 x 0.75 L1500	H05VV-F 2 x 0.75 L1500
Force de traction maximum	300 N	
Force de poussée maximum	300 N	
Type d'ouvrants	Abattant ou Relevant intérieur ou extérieur/ Française / Anglaise / Pantographe	
Connexion en parallèle	30 boitiers à chaine maxi	
Synchronisation	Non	
Vitesse à vide	18 mm/s	
Vitesse avec charge	14 mm/s	
Courant absorbé	0,19A	1A
Fin de course O/F	ENCODEUR / AMPEREMETRIE	
Puissance	28W	18W
Signalisation	Ouverture/ Fermeture	
Course	200 - 250-300-360 mm	
Dimensions	41 x 79 x 265 mm	
Facteur de service	S2 4 min	
Indice de protection	IP30	

COTES D'ENCOMBREMENT

OUVERTURE VERS L'EXTERIEUR :

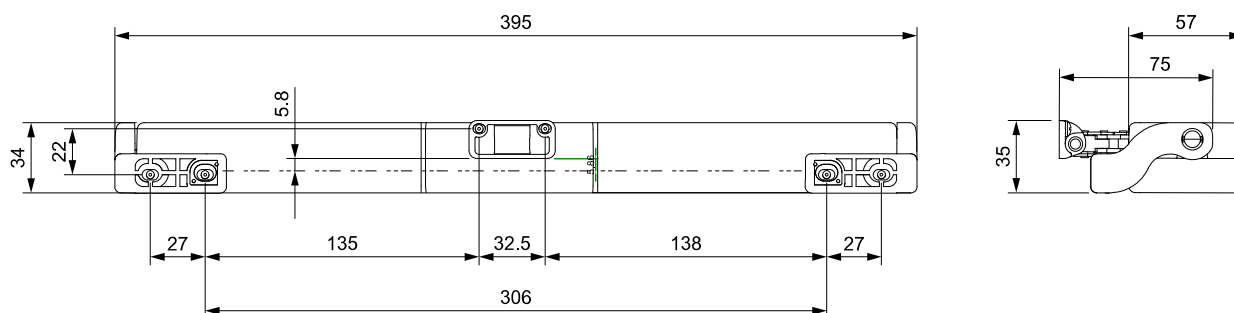

OUVERTURE VERS L'INTERIEUR :

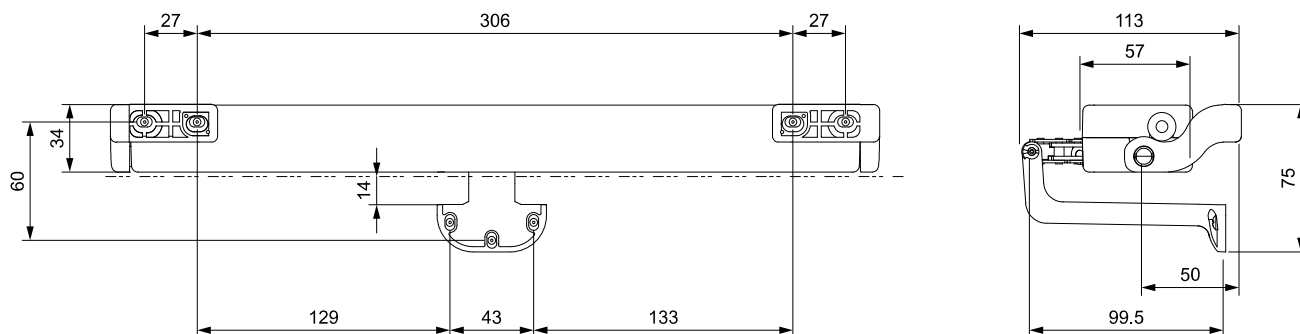

CALCUL DE LA FORCE D'OUVERTURE OU DE FERMETURE

Le calcul est fait sans tenir compte des charges dues aux agents atmosphériques.

Symbole → F (N) = force requise pour l'ouverture de la porte (partie mobile de la fenêtre) ;

P (Kg) = Poids de la porte (partie mobile de la fenêtre) ;

C (cm) = Course d'ouverture de l'actionneur ;

H (cm) = Hauteur de la porte (partie mobile de la fenêtre).

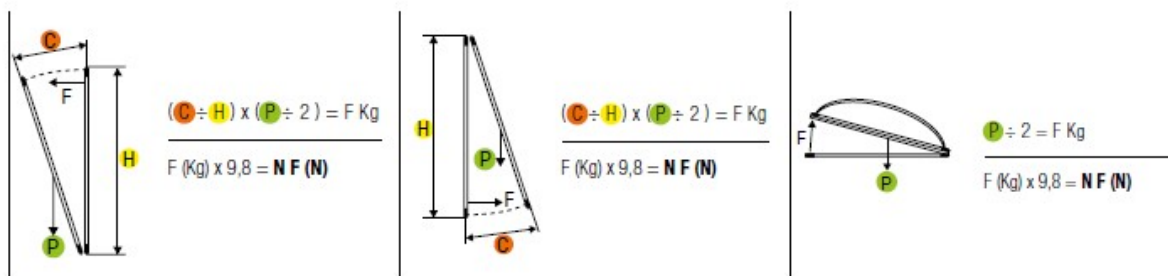

Graphique pour déterminer le poids maximum du châssis en fonction de la course du boitier a chaine et de la hauteur du châssis.

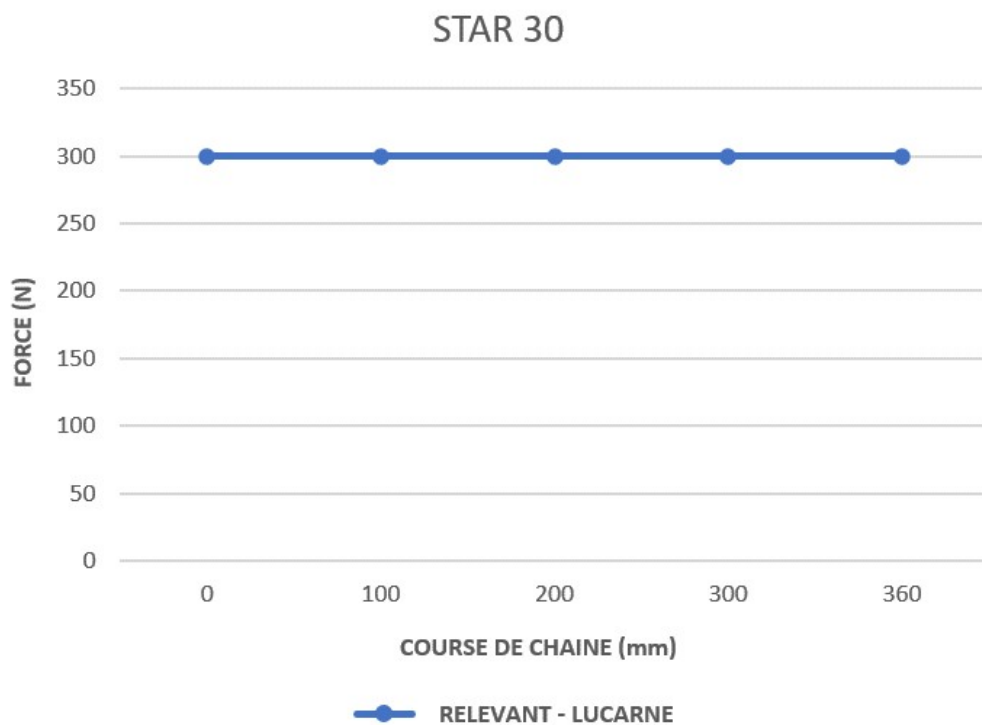
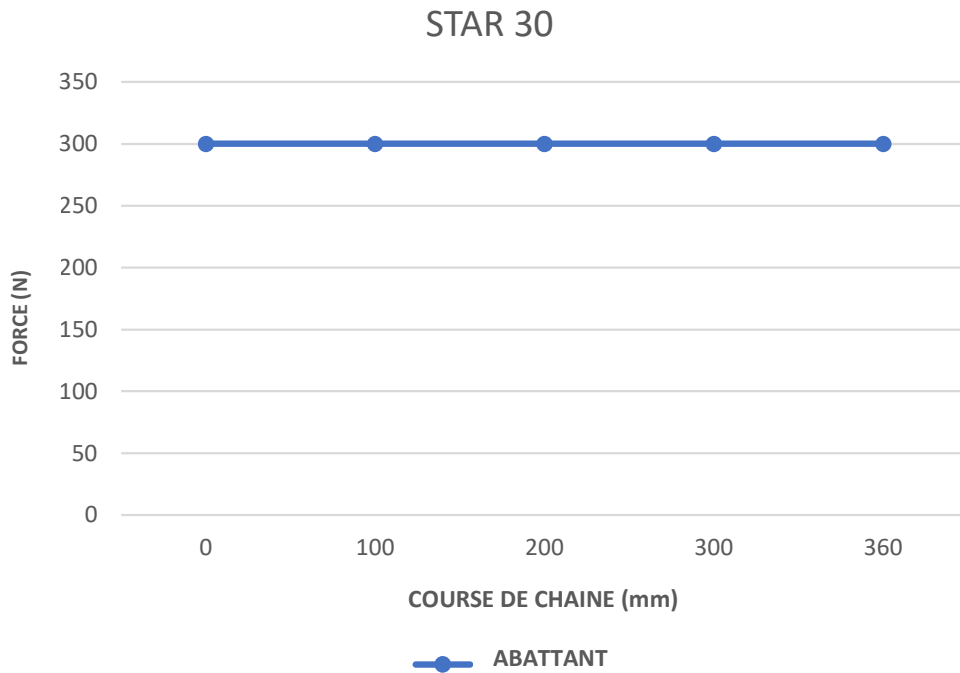

ANGLES D'OUVERTURES

Châssis abattant :

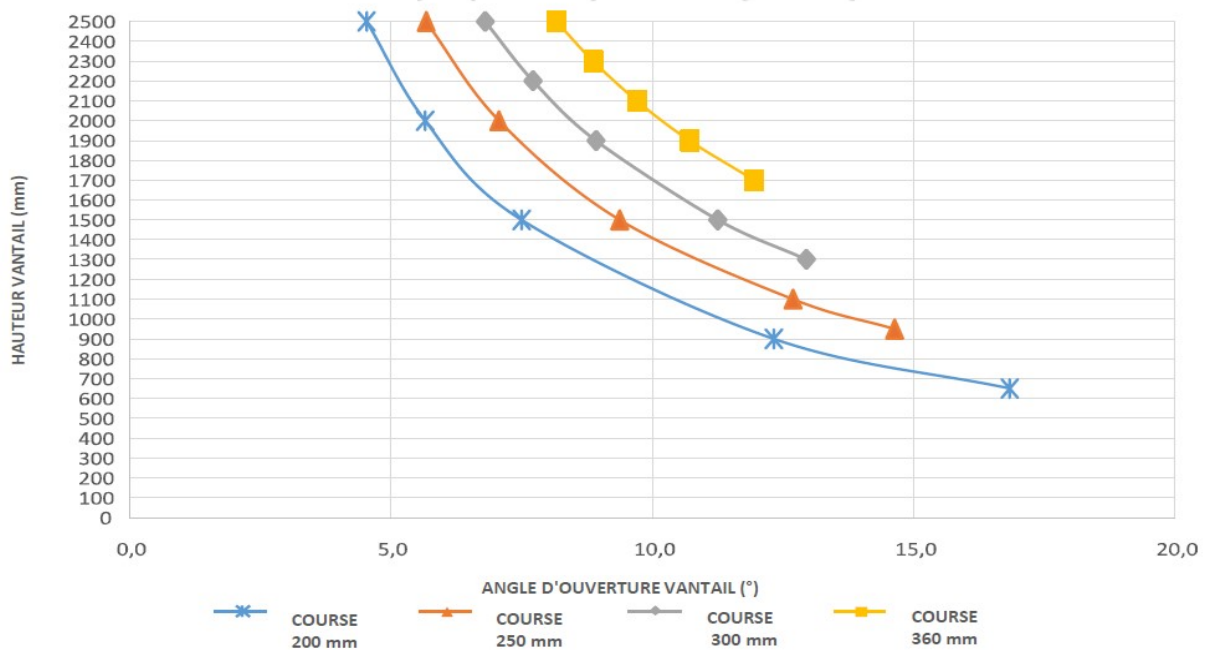

Châssis relevé

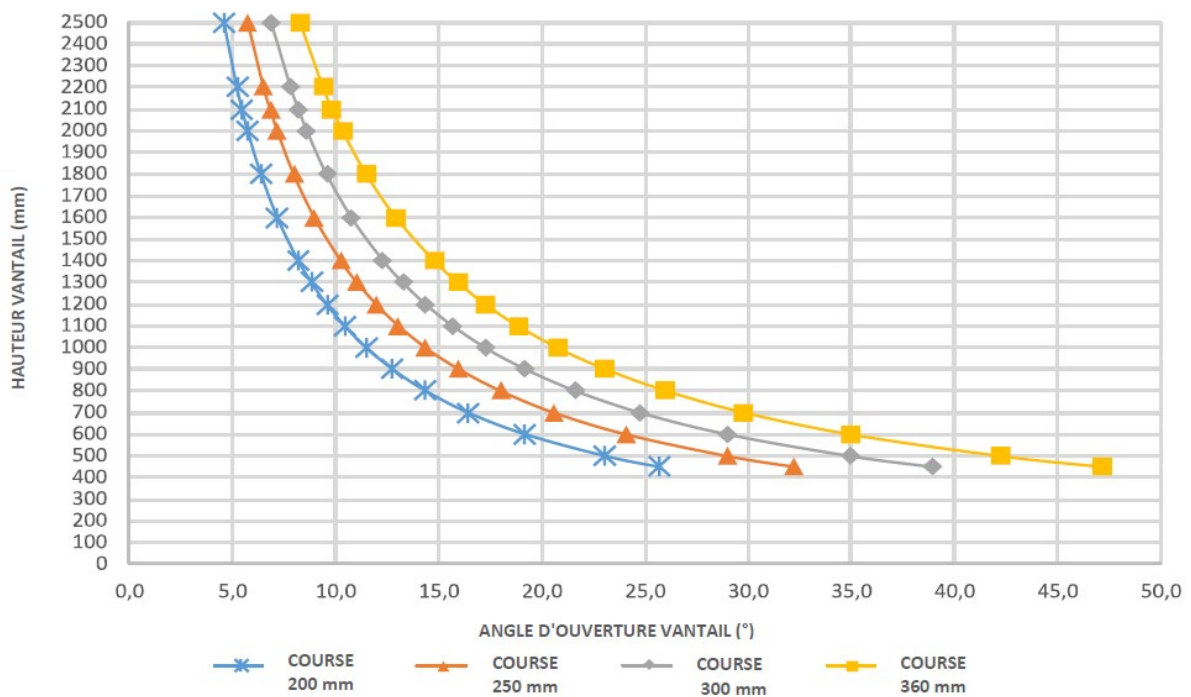

ENCOMBREMENT DE L'INSTALLATION

Ouverture en abattant	Ouverture en saillie
Ouverture en saillie avec support de lucarne	

INSTALLATION

NECESSAIRE A L'INSTALLATION :

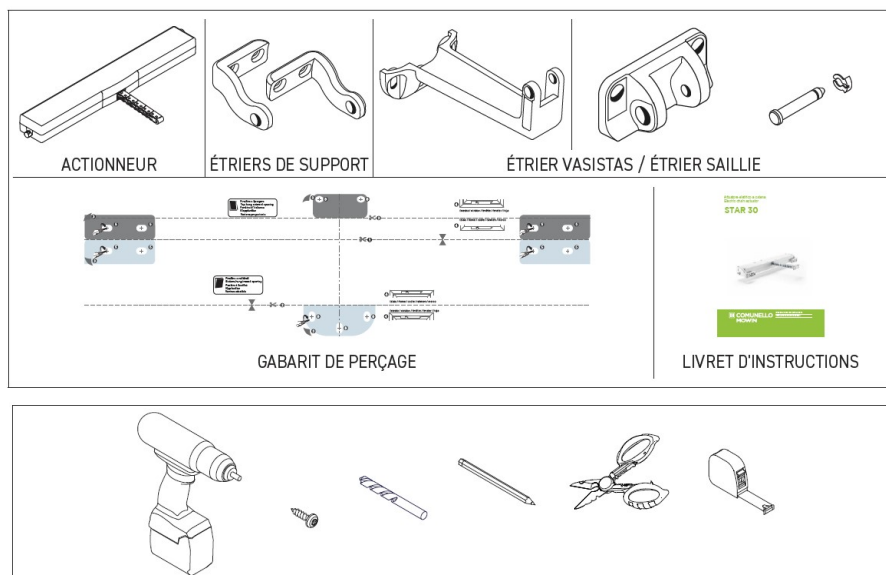

Fixations nécessaires à l'installation

Châssis aluminium ou acier :

Fixation des étriers de support : 4 inserts filetés M5 + 4 vis métriques à tête plate M5 ISO 7045.

Fixation étriers abattant ou relevant : 2 inserts filetés M4 + 2 vis métriques à tête plate M4 ISO 7045.

Châssis bois :

Fixation des étriers de support : 4 vis auto taraudeuses pour le bois Ø4,8 ISO 7946.

Fixation étriers abattant ou relevant : 2 vis auto taraudeuses pour le bois Ø3,9 ISO 7946.

Châssis PVC :

Fixation des étriers de support : 4 vis auto taraudeuses Ø4,8 ISO 7049.

Fixation étriers abattant ou relevant : 2 vis auto taraudeuses Ø3,9 ISO 7049.

Les châssis abattants présentent un risque de blessures. **IL EST OBLIGATOIRE** d'installer des bras limiteurs ou un système de sécurité alternatif, dimensionné pour résister à une éventuelle chute accidentelle du châssis.

- Vérifier que la largeur du châssis, sur laquelle est prévue l'installation du boîtier à chaîne, est supérieure à 400 mm Dans le cas contraire, boîtier à chaîne **il n'est pas possible de monter le STAR 30**.
- Vérifier que la force nécessaire à l'ouverture/fermeture calculée selon le **tableau calcul de la force d'ouverture ou de fermeture** est inférieure ou égale à celle indiquée dans le **tableau des caractéristiques**.
- Vérifier manuellement l'ouverture du vantail, en contrôlant et en éliminant toute zone d'obstacle pouvant entraîner des dysfonctionnements.
- Vérifier manuellement l'ouverture maximale du vantail en vérifiant qu'elle est supérieure à la course à régler sur le boîtier à chaîne.

HAUTEUR MINIMALE DES CHASSIS

Consulter le tableau des valeurs minimales des châssis relatives aux boîtiers à chaîne en version abattant

Course de chaîne « C »	Hauteur min des feuilles
200 mm	450 mm
250 mm	750 mm
300 mm	1050 mm
360 mm	1400 mm

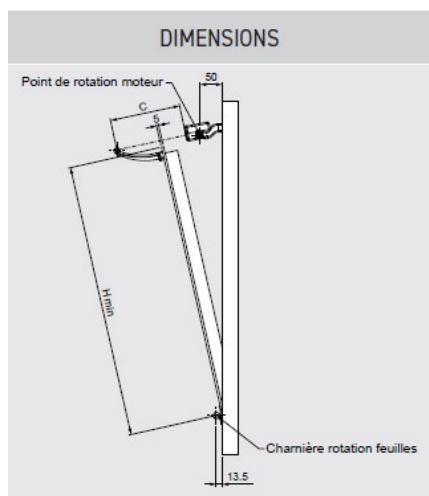

Installation châssis abattant

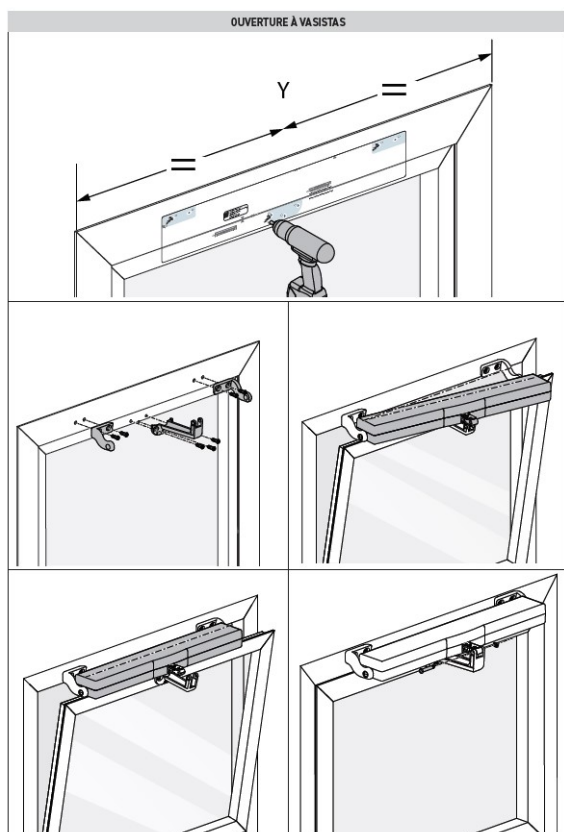

Installation châssis relevant

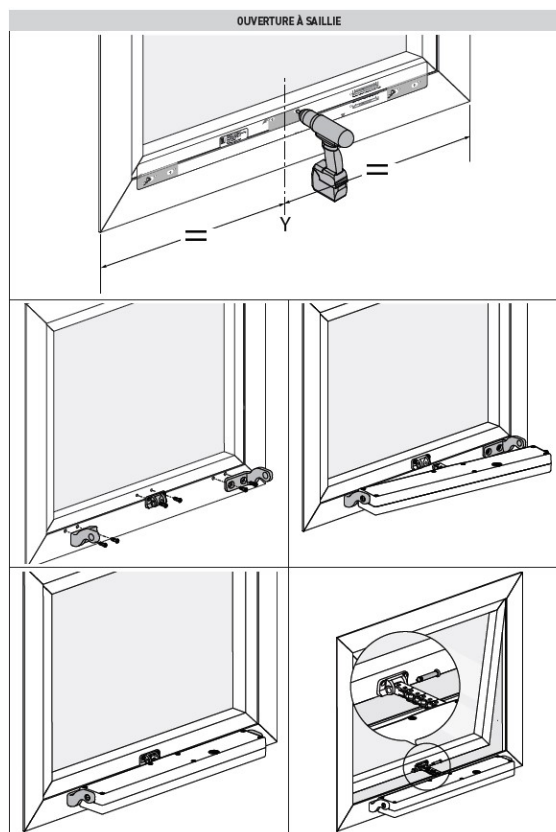

BRANCHEMENT ELECTRIQUE

Procéder au câblage de l'appareil en respectant la tension requise par l'actionneur (voir l'étiquette apposée sur le produit), en suivant le schéma ci-après.

Alimentation 230 VCA			Alimentation 24 VCC		
1	Bleu	Neutre / Commune	1	Bleu	Positif
2	Noir	Phase / Ouverture	2	Marron	Négatif
3	Marron	Phase / Fermeture			

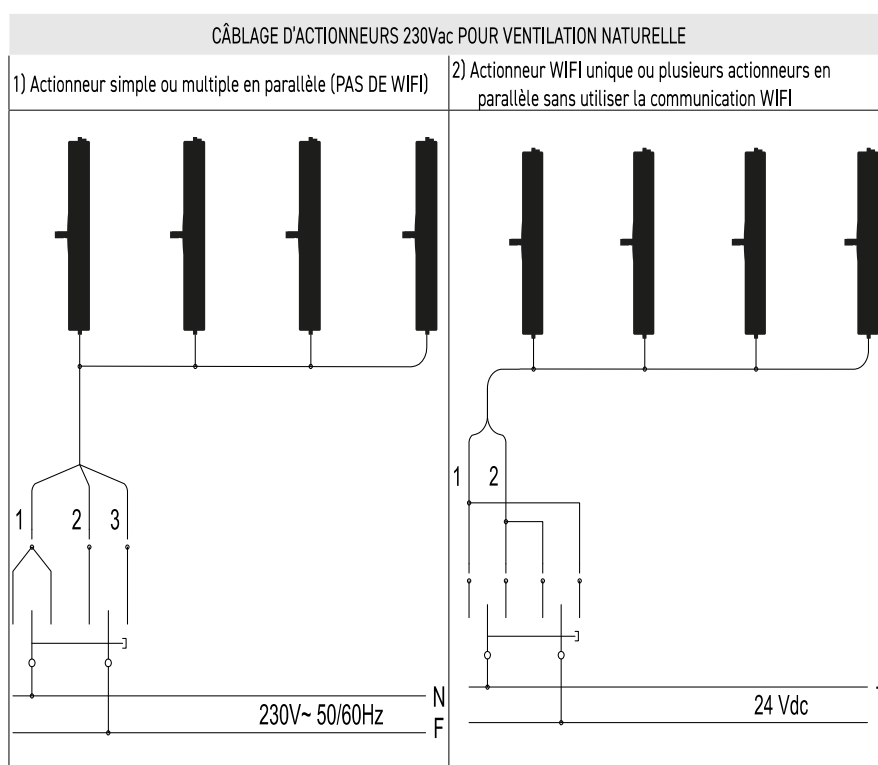

TEST DE FONCTIONNEMENT

Appuyer sur le bouton de commande et effectuer une fermeture en vérifiant que :

- Le bâti se ferme complètement et vérifier que le chevauchement entre le battant et le châssis est supérieur ou égal à 0 mm, le cas échéant, insérer des cales afin de rétablir le chevauchement correct.
- La chaîne est parfaitement perpendiculaire au bâti. Le cas échéant, régler l'étrier de fixation en agissant sur les vis et les boutons de réglage.

Lorsque la position de fermeture correcte est atteinte, appuyer sur le bouton de commande et procéder à un mouvement d'ouverture afin de vérifier si l'actionneur accomplit toute la course prévue sans empêchement.

Une fois que l'ouverture désirée est atteinte, appuyer de nouveau sur le bouton de commande et exécuter l'opération de fermeture.

Une fois que la fenêtre est complètement fermée, vérifier si les vis (des supports et des fixations) sont correctement serrées et si les joints sont bien comprimés.

 **Avant d'actionner le boîtier à chaîne, toujours vérifier qu'il est accroché dans la bonne position**

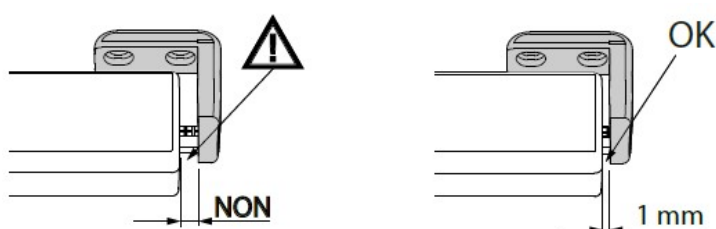

REGLAGE DE LA COURSE

Il est possible de régler la course de la chaîne à l'aide du coupe-circuit prévu à cet effet à l'avant de l'actionneur. Vous trouverez ci-dessous le tableau avec les différentes longueurs de chaîne correspondant aux positions du "trimmer".

COURSE SELECTIONNABLE PAR POTENTIOMETRE		
Position du potentiomètre N°1	Course 200 mm	
Position du potentiomètre N°2	Course 250 mm	
Position du potentiomètre N°3	Course 300 mm	
Position du potentiomètre N°4	Course 340 mm	

ENTRETIEN ET MANŒUVRES D'URGENCES

Dans le cas où il est nécessaire de détacher manuellement l'actionneur de la fenêtre, par exemple pour un remplacement ou un entretien du système, il est nécessaire d'effectuer la séquence installation de manière inverse.

ATTENTION DANGER DE CHUTE DE FENETRE : La porte est libre de tomber car elle n'est plus tenue par la chaîne. Une fois l'entretien et/ou le nettoyage effectués, répéter la séquence "INSTALLATION"

FOIRE AUX QUESTIONS (FAQ)

Question	Cause	Solution
L'actionneur ne fonctionne pas ?	Tension non présente.	Vérifier que l'état du disjoncteur différentiel ou de l'interrupteur de sécurité est sur "ON" (allumé). Il est possible que le câble ne soit pas branché. Vérifier les branchements électriques allant de l'interrupteur à l'actionneur.
	Tension présente.	Vérifier que la tension de l'actionneur correspond à la tension lue.
L'actionneur n'accomplit pas la course souhaitée	L'amplitude d'ouverture ne correspond pas à l'amplitude désirée.	Vérifier selon le chapitre "REGLAGE DE COURSE" si la configuration des micro-interrupteur est réglé sur la course désirée.
	Le bras limiteur ne permet pas la course complète de l'actionneur.	Libérez la chaîne de l'accouplement et vérifiez que le bras de limitation permet la course complète de l'actionneur. Si ce n'est pas le cas, régler le bras de limitation de sorte que l'actionneur puisse effectuer toute la course.
L'actionneur a déchiré les vis	Les fixations ne sont plus fixées au bâti.	Vérifiez si vous avez utilisé des fixations appropriées
		Vérifier lors de la fermeture si la chaîne est parfaitement perpendiculaire au bâti. Si ce n'est pas le cas, vérifiez si le montage a été réalisé suivant la séquence "INSTALLATION".