

Accès toiture

Rupture de pont thermique

FROID POSITIF +



RPT

BLUESTEEL RPT F+ PASS



ÉCLAIREMENT
ZENITHAL



ACCÈS
TOITURE

LES + BLUETEK

- Accès toiture facilité grâce à la crosse d'accès en toiture
- Ouverture intérieure par loquet, et extérieure par poignée
- Large gamme de solutions performantes de remplissage disponibles
- Améliore une liaison étanche à l'air entre la membrane bitume et le lanterneau
- Limite la condensation en été



Bluesteel RPT F+ Pass

Normes et exigences



EN 1873

Caractéristiques

Urc : 1,3 W/m².K (130/130, droite Ht 350 mm, BSL)

- ▀ Arc = 4,3 m²
- ▀ AP = PND*
- ▀ I4 : PND*

* PND : performances non déterminées

- ▀ Remplissage PCA 20 mm opale
- ▀ Costière droite hauteur 350 mm isolée 30 mm bitumée
- ▀ Cadres dormant et ouvrant en profilé aluminium à rupture de pont thermique
- ▀ Double barrière de joint d'étanchéité
- ▀ Equerre d'habillage extérieure pour soudure du relevé d'étanchéité
- ▀ Etanchéité du coin de costière renforcée

www.bluetek.fr

Accès toiture | Rupture de pont thermique FROID POSITIF

BLUESTEEL RPT F+ PASS

Caractéristiques techniques

1	Dimensions		Performances
	Dimensions commerciales (trémie toiture) l / L en cm	Dimensions lumière (trémie haute) l x L en cm	Urc (W/m²K)*
	70/70	70 x 70	1,6
	80/80	80 x 80	
	90/90	90 x 90	
	100/100	100 x 100	
	110/110	110 x 110	
	120/120	120 x 120	
	130/130	130 x 130	
	140/140	140 x 140	
	70/100	70 x 100	
	80/130	80 x 130	
	100/140	100 x 140	
	120/140	120 x 140	

* Performances pour un appareil Ht 350mm, PCA 20 mm

Accès toiture | Rupture de pont thermique **FROID POSITIF**

BLUESTEEL RPT F+ PASS

Coupes techniques

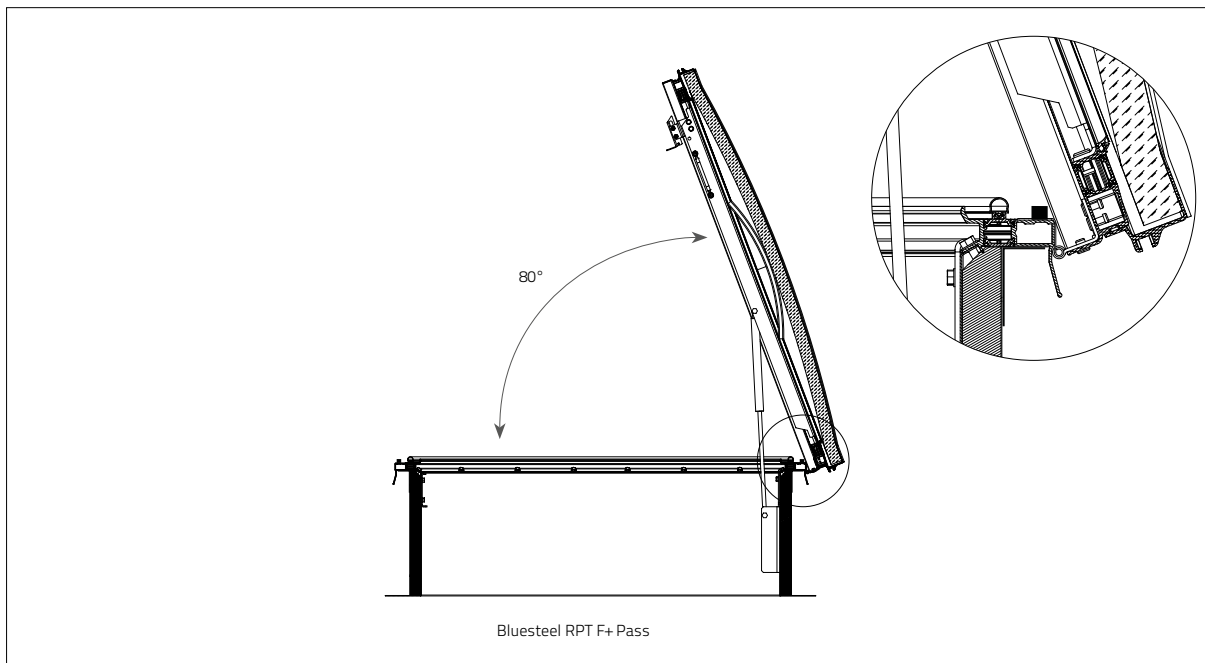

LES SOLUTIONS PERFORMANTES

Solutions performantes: p 355

BSL (Brise-Soleil Lumineux)

- /// Réduit le **facteur solaire de 35%***
- /// Améliore la **performance thermique** du lanterneau
- /// Limite l'éblouissement et les tâches de lumière au sol
- /// Disponible en incolore (ou opale en option)



Voile-Dôme

- /// **Ombrage fixe et esthétique**
- /// Suppression de l'effet de serre par une protection largement dissociée du vitrage
- /// Protège du soleil en été et laisse entrer la chaleur en hiver grâce à son orientation optimisée



Pearl Inside

- /// Améliore la performance **acoustique**
Lia : 65 dB, Rw : 28dB (0,-2)
- /// PCA intégrant des microbilles de verre
- /// Effet cristallin pour une **esthétique** inégalée



* par rapport à un PCA 16 mm opale

Accès toiture | Rupture de pont thermique FROID POSITIF

BLUESTEEL RPT F+ PASS

Remplissages*

Accessoires & options
p 459 à 462

PCA 20 mm

Polycarbonate alvéolaire 20 mm
Disponible en opale (par défaut), incolore, Calor Control

PCA 32 mm

Polycarbonate alvéolaire 32 mm
Disponible en opale, incolore, Calor Control

* Pour la faisabilité, merci de vous reporter aux Déclarations de Performances (DoP).

CAPOT ALUMINIUM ISOLÉ

Standard
Capot aluminium isolé acoustique 35 db

Caractéristiques, Accessoires et Options

Accessoires & options
p 463 à 474



BARREAUDAGE

Ouvrant 15x15mm en acier 1200 joules



GRILLE

Ouvrante ronde en acier 1200 joules



COSTIÈRE DROITE

Hauteurs 350 (par défaut), 420, 500 mm



ÉTANCHÉITÉ BITUMÉ

- (Par défaut)



CROSSE ACCÈS TOITURE

Crosse en acier galvanisé facilitant et sécurisant l'entrée et la sortie du personnel accédant à la toiture



BARRE ACCROCHE ÉCHELLE

Tube en acier galvanisé permettant d'appuyer tout type d'échelle pour l'accès en toiture

Echelle disponible dans notre classeur Asservissement



CONTACTEUR DE POSITION

Signale la position d'attente ou de sécurité d'un lanterneau
Monté en usine

LAQUAGE

Le laquage de la costière, de la grille, du barreaudage, ou de la sous-face du capot alu est possible dans les nuances RAL standard



RAL 9010



RAL 9005

OUVERTURE DE L'APPAREIL

Ouverture intérieure + ouverture extérieure



intérieur

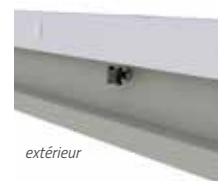

extérieur

Mise en œuvre

Respect des DTU (Série 43).
Pour la mise en œuvre, merci de vous reporter à la Déclaration des Performances (DoP), disponible sur notre site.



Pour plus d'informations,
rendez-vous sur notre site
www.bluetek.fr