

**MOTEUR ELECTRIQUE RAYWIN
FORCE 450 - 600N /
COURSE DE 70 A 500 MM**

NOTICE TECHNIQUE 302XX-X

Parc SEGRO- ZAC de Lamiraut - 42 rue de Lamiraut - CS20762 - 700090 COLLEGIEN - Tel. : 01 60 37 79 50 - Fax : 01 60 37 79



NOTICE TECHNIQUE

DESCRIPTIF

- Actionneur électrique à tige pour l'ouverture et la fermeture de fenêtre en saillie, à lamelles, brise soleil et dômes.
- Démarrage et arrêt progressif
- Détection d'obstacle
- Fin de course de fermeture par absorption de courant

GAMME

FORCE	600 N		450 N		
Courses	180, 225 et 300 mm	500 mm	70, 160, 200 mm	235, 300 mm	400 mm
1 moteur	30213-1	30213-3	30113-1	30113-2	30113-3
2W NET (lot de 2)	30213-2	30213-4			
3W NET (lot de 3)	30213-5	30213-6			
4W NET (lot de 4)	30213-7	30213-8			

DIMENSIONS :

FORCE	600 N		450 N		
Courses	180, 225 et 300 mm	500 mm	70, 160, 200 mm	235, 300 mm	400 mm
L	420mm	620mm	420mm	420mm	520mm

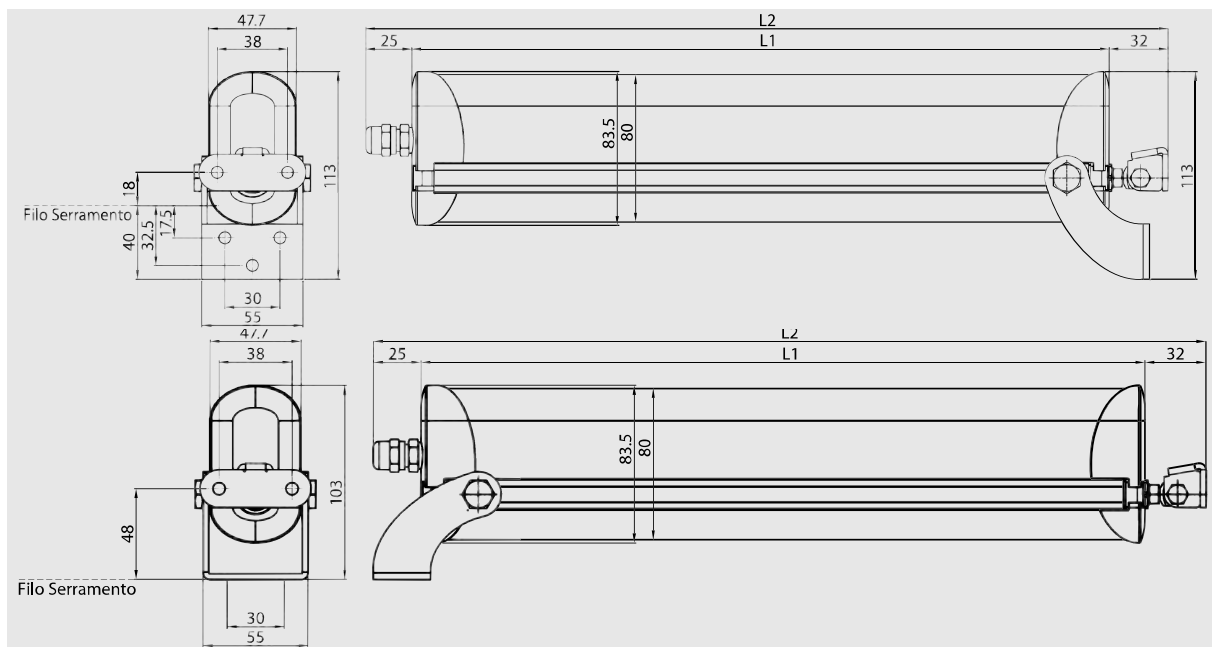

CARACTERISTIQUES TECHNIQUES

FORCE	450 N	600 N
Alimentation électrique	230Vac	230 Vac
Fréquence	50Hz	50 Hz
Force poussée	450 N	600 N
Force Traction	450 N	600 N
Courses (mm)	70, 160, 200, 235, 300, 400	180, 225, 300, 500
Vitesse de translation à vide	18 mm/s	10 mm /s
Puissance / courant	29 W / 0,23A	41 W / 0,33 A
Service	S2 4min	
Indice de protection	IP44	
Température fonctionnement	-5° à +50°C	
Fin de course en ouverture	Absorption courant	
Fin de course en fermeture	Absorption courant	
Couleur	Gris	

CALCUL DE LA FORCE D'OUVERTURE OU DE FERMETURE :

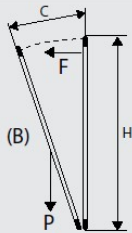
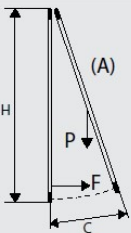
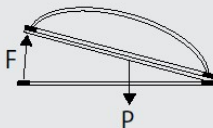
Fenêtre à soufflet	Fenêtre à l'italienne	Lanterneaux
		
$F = [(P / 2) \times (C/H)] \times 9.8$	$F = [(P / 2) \times (C/H)] \times 9.8$	$F = (P / 2) \times 9.8$



F = Force demandée pour l'ouverture ou la fermeture

P = Poids de la fenêtre (seulement partie mobile)

C = Course d'ouverture de la fenêtre (course de l'actionneur)

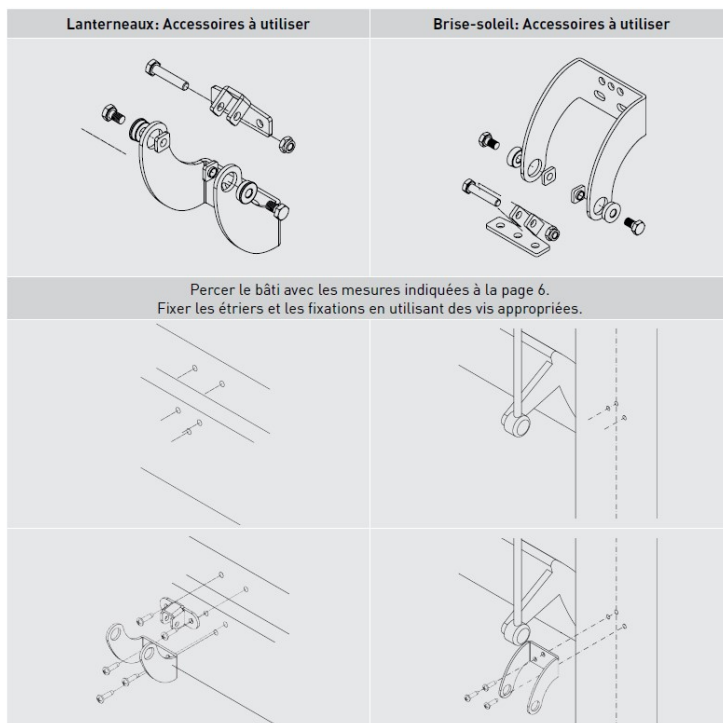
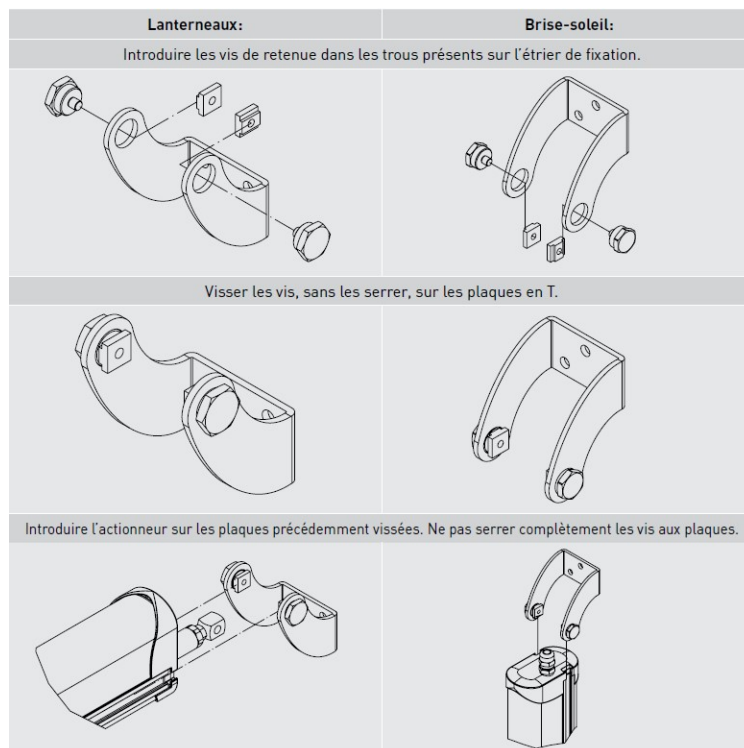
H = Hauteur de la fenêtre

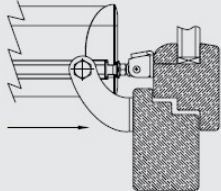
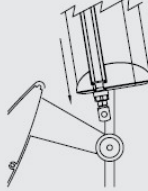
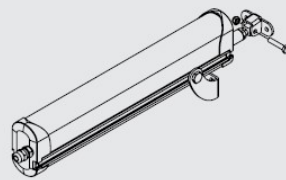
ACCESSOIRES :

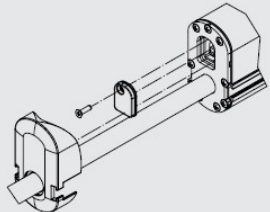
INSTALLATION

Lanterneaux:	Brise-soleil:
<p>Rapprocher l'actionneur du point de fixation en le faisant coulisser sur les plaques jusqu'à ce que le piton (vissé sur la tige) et le trou latéral de la fixation coïncident.</p>	
	
<p>Unir la tige à la fixation en utilisant à l'aide de la vis et de l'écrou fournis. Serrer complètement les vis aux plaques.</p>	
	
<p>Lanterneaux / Brise-soleil : Réglage de la course. Faire dépasser la tige d'environ 10 cm et raccorder l'actionneur au secteur. Enlever le protecteur en plastique puis, à l'aide d'un tournevis cruciforme, également le bouchon de caoutchouc.</p>	
	

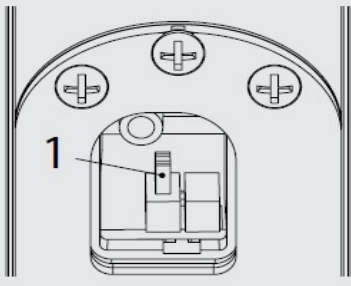
Lanterneaux / Brise-soleil: Réglage interrupteur à positions multiples



Raywin 600N	Micro-1	Raywin 450N	Micro-1	Raywin 200N	Micro-1
Course 300	Pos. 1	Course 300	Pos. 1	Course 300	Pos. 1
	Pos. 2		Pos. 2		Pos. 2
	Pos. 3		Pos. 3		Pos. 3
Course 225	Pos. 1	Course 235	Pos. 1	Course 180	Pos. 1
	Pos. 2		Pos. 2		Pos. 2
	Pos. 3		Pos. 3		Pos. 3
Course 180	Pos. 1	Raywin 450N	Micro-1	Course 105	Pos. 1
	Pos. 2	Course 200	Pos. 1		Pos. 2
	Pos. 3		Pos. 2		Pos. 3
Course 160	Pos. 1		Pos. 1	Pos. 1	
	Pos. 2	Pos. 2	Pos. 2		
	Pos. 3	Pos. 3	Pos. 3		
Course 70	Pos. 1	Course 70	Pos. 1	Course 70	Pos. 1
	Pos. 2		Pos. 2		Pos. 2
	Pos. 3		Pos. 3		Pos. 3

RACCORDEMENTS

Procéder au câblage de l'appareil en respectant la tension requise par l'actionneur (voir l'étiquette apposée sur le produit), en suivant le schéma ci-après.

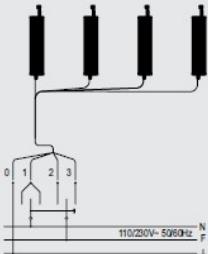
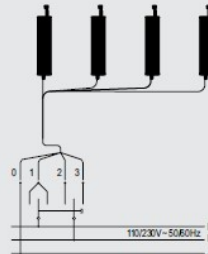
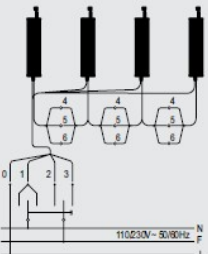
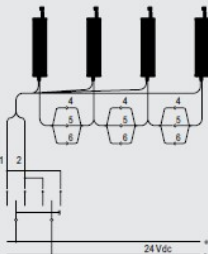
Alimentazione 230 Vac			Alimentazione 24 Vdc		
0	Jaune/Vert	Terre	1	Bleu	Positif
1	Bleu	Neutre / Commune	2	Marron	Négatif
2	Noir	Phase / Ouverture	4	Blanc	Données (versions 2/3/4 W-Net)
3	Marron	Phase / Fermeture	5	Jaune	Données (versions 2/3/4 W-Net)
4	Blanc	Données (versions 2/3/4 W-Net)	6	Vert	Données (versions 2/3/4 W-Net)
5	Jaune	Données (versions 2/3/4 W-Net)			
6	Vert	Données (versions 2/3/4 W-Net)			
Câblage électrique 230 Vac			Câblage électrique 24 Vdc		
					
Câblage électrique 230 Vac (versions 2/3/4 W-Net)			Câblage électrique 24 Vdc (versions 2/3/4 W-Net)		
					

Test de fonctionnement

Appuyer sur le bouton de commande et effectuer une fermeture en vérifiant que :

1. Le bâti se ferme complètement. S'il n'en est pas ainsi, vérifier que le chevauchement entre le battant et le châssis est supérieur ou égal à 0 mm. Le cas échéant, insérer des cales afin de rétablir le chevauchement correct.
2. La tige est parfaitement perpendiculaire au bâti. Le cas échéant, régler l'étrier de fixation en agissant sur les vis et les boutonnières de réglage.

Lorsque la position de fermeture correcte est atteinte, appuyer sur le bouton de commande et procéder à un mouvement d'ouverture afin de vérifier si l'actionneur accomplit toute la course prévue sans empêchement.

Une fois que l'ouverture désirée est atteinte, appuyer de nouveau sur le bouton de commande et exécuter l'opération de fermeture. Une fois que la fenêtre est complètement fermée, vérifier si les vis (des supports et des fixations) sont correctement serrées et si les joints sont bien comprimés.

Lanterneaux / Brise-soleil: Fermeture du logement de l'interrupteur à positions multiples.

Remettre le bouchon de caoutchouc en place et visser la vis de retenue. Remettre le capot en plastique afin qu'il ne puisse sortir de son emplacement. Brancher l'actionneur au secteur et faire rentrer la tige jusqu'à la position souhaitée.

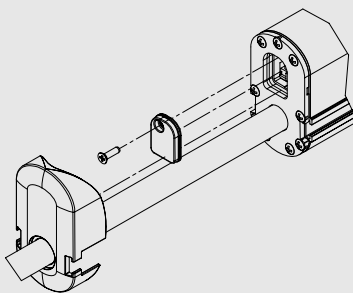

L'installation est terminée.