

A-A (1/2)

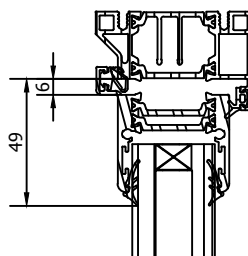

D-D (1/2)
Capot pour manoeuvre

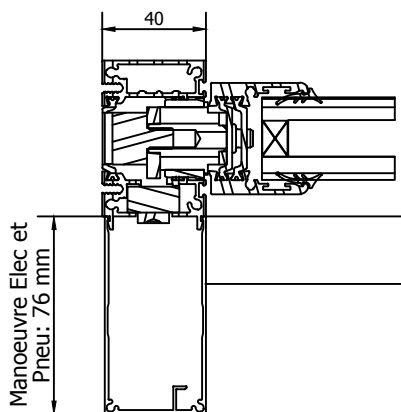

E-E (1/2)

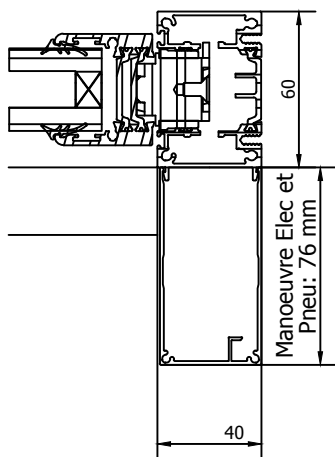

B-B (1/2)

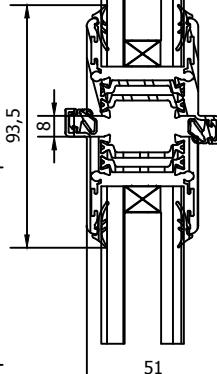

C-C (1/2)

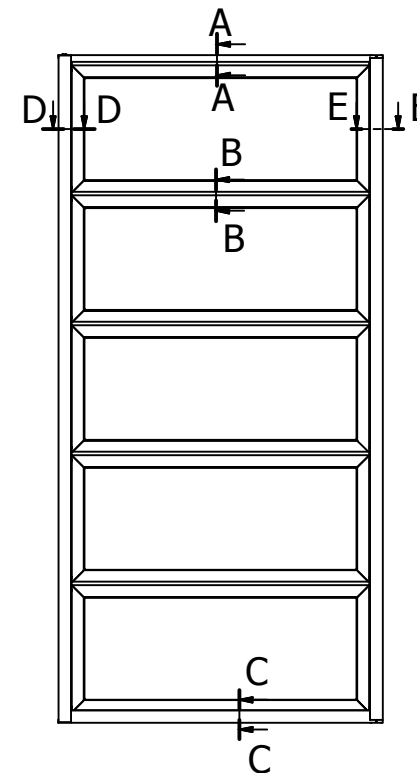
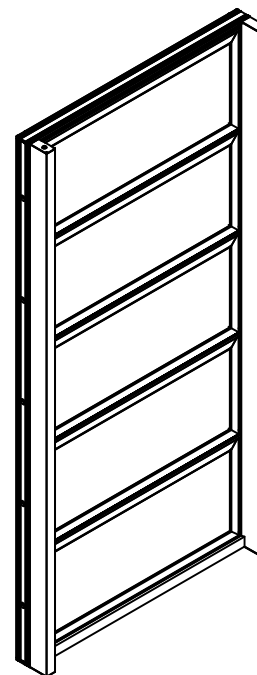
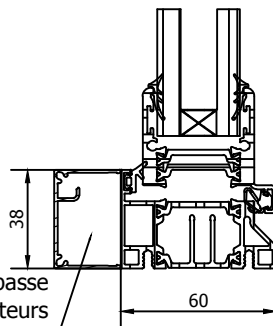

Préciser à la cde la sortie de câble
à droite ou à gauche et en haut ou en bas
vue intérieure

Passage câble en traverse basse
raccordement des moteurs
de droite et de gauche

Pour Luxlame F RPT vitré
avec $2000 < \text{largeur} \leq 2500 \text{ mm}$

Ce plan est notre propriété et ne peut être copié ou communiqué à des tiers sans notre autorisation		Copyright SOUCHIER SAS - FRANCE	
Plan de Principe Luxlame F RPT vitré 2000 < Lht ≤ 2500			Date: 09/07/2018
	11 rue des Campanules CS30066	Tél. + (33) 01 60 37 79 50	Ech: Ind: 01
	77436 MARNE-LA-VALLÉE CEDEX 2 - FRANCE	Fax + (33) 01 60 37 79 89	