

FLAGON TPO Stadsuitloop

Omschrijving

De FLAGON TPO Stadsuitloop is samengesteld uit gemodificeerde polyolefinen (TPO). FLAGON TPO Stadsuitloop wordt toegepast voor de horizontale evacuatie van hemelwater door de muur van het dak. De uitloop bestaat uit een ronde of rechthoekige tapbuis met een flens. Het onderscheidt zich door een hoge weerstand tegen weersinvloeden en UV-stralen.

Kenmerken en verpakking

Ronde uitloop

Breedte flens (d1) (mm)	300			
Horizontaal deel flens (d2) (mm)	130			
Lengte buis (d3) (mm)	500			
Externe Ø (d4) (mm)	63	75	90	110
Verticaal deel flens (h) (mm)	175			210
Dikte (mm)	3,0			
Stuks/karton	10			

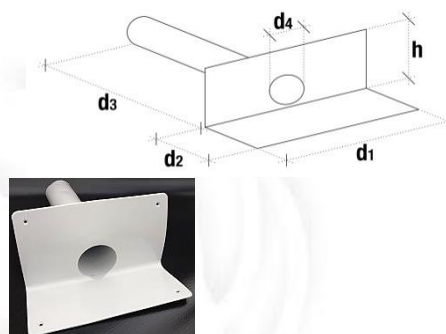

Rechthoekige uitloop

Breedte flens (d1) (mm)	340	
Horizontaal deel flens (d2) (mm)	150	
Lengte buis (d3) (mm)	420	
Interne breedte buis (x) (mm)	65	100
Interne hoogte buis (y) (mm)	100	
Verticaal deel flens (h) (mm)	160	
Dikte (mm)	2,8	
Stuks/karton	10	

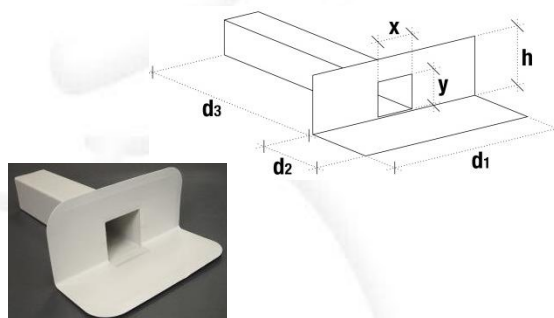

Verwerking

Wordt toegepast voor de horizontale evacuatie van hemelwater in combinatie met gemodificeerde polyolefinen (TPO) - waterdichtingsystemen.

De flens wordt met hete lucht gelast.

Bijzondere aanwijzingen

Hygiëne, gezondheid en milieu

Dit product bevat geen gevaarlijke bestanddelen en beantwoordt aan de eisen inzake hygiëne, gezondheid en milieu. Raadpleeg de veiligheidsfiche voor meer informatie.

Kwaliteits-, Milieu en Veiligheids-management

SOPREMA hecht veel belang aan de kwaliteit van zijn producten, het milieu en de veiligheid.

Daarom werken wij volgens de kwaliteits-, milieu en veiligheids-management systemen **EN ISO 9001** en **EN ISO 14001**.